

FISHER & PAYKEL

**INBOUW-
KOFFIEMACHINE**

MINIMAAL

Modellen EB60MSB1 & EB60MSG1

EIGENTIJDS

Modellen EB60DSX1

GEBRUIKERSHANDLEIDING

NZ AU UK IE SG

INHOUDSOPGAVE

Veiligheid en waarschuwingen	4
Voordat u begint	7
Bedieningspaneel	8
Accessoires	9
Eerste gebruik	10
Handleiding voor het koffiezetten	17
Melk stomen	22
Heet water	27
Gepersonaliseerde drankinstellingen	28
Dranken personaliseren	30
Instellingen	31
Auto start	33
Verzorging en reiniging	34
Ontkalken	44
Waterfilter	47
Meldingen	49
Oplossen van problemen	52
Garantie en service	54

Registratie

Surf naar onze website om uw product te registreren: fisherpaykel.com/register

BELANGRIJKE VEILIGHEIDSVORSCHRIFTEN

Uw veiligheid is belangrijk voor ons. Houd bij het gebruik van uw koffiemachine rekening met de volgende voorschriften.

Het niet in acht nemen van de voorschriften kan leiden tot elektrische schokken, ernstig letsel, brandwonden, brand of beschadiging van het apparaat.

Bewaar deze voorschriften.

! WAARSCHUWING!



**Kans op snijwonden
Wees voorzichtig – sommige randen
zijn scherp.
Onvoorzichtigheid kan ernstige letsels
of snijwonden veroorzaken.**

! WAARSCHUWING!



**Gevaar voor elektrische schok
Raak het apparaat nooit aan met
vochtige handen.
Raak de stekker nooit aan met
vochtige handen.
Zorg ervoor dat het gebruikte stopcontact
te allen tijde vrij toegankelijk is, zodat
het apparaat indien nodig kan worden
losgekoppeld.
Neem alleen de stekker vast om deze uit het
stopcontact te trekken.
Trek nooit aan het netsnoer, om dit niet te
beschadigen.
Om het apparaat volledig uit te schakelen,
zet u de hoofdschakelaar aan de zijkant
van het apparaat in stand 0.
Als het apparaat defect is, mag u het niet
zelf proberen te repareren. Schakel het uit
met de hoofdschakelaar, trek de stekker uit
het stopcontact en neem contact op met
Customer Care.**

⚠ WAARSCHUWING!



**Gevaar hete oppervlakken
Bereikbare onderdelen kunnen tijdens het
gebruik heet worden.**

**Dit apparaat produceert heet water en
er kan zich stoom vormen terwijl het in
werking is.**

**Vermijd contact met waterspatten of hete
stoom. Gebruik knoppen en handgrepen.**

- Dit apparaat is niet bedoeld voor gebruik door personen (inclusief kinderen) met beperkte fysieke, zintuiglijke of geestelijke vermogens, of gebrek aan ervaring en kennis, tenzij ze onder toezicht staan of instructies hebben gekregen betreffende het gebruik van het apparaat van een persoon die verantwoordelijk is voor hun veiligheid.
- Kinderen moeten onder toezicht staan om spelen met het apparaat te voorkomen.
- Bedoeld gebruik: dit apparaat is ontworpen en gemaakt om koffie en melkdranken en heet water te bereiden. Elk ander gebruik wordt als oneigenlijk en dus gevaarlijk beschouwd. De fabrikant is niet aansprakelijk voor schade die voortvloeit uit oneigenlijk gebruik van het apparaat.
- Dit apparaat is niet geschikt voor commercieel gebruik.
- Het is alleen bestemd voor huishoudelijk gebruik. Het is niet bedoeld voor gebruik in: keukens van personeel in winkels, kantoren en andere werkomgevingen; boerderijen; door klanten in hotels, motels en andere residentiële omgevingen; bed & breakfast-omgevingen.
- Het oppervlak van het verwarmingselement blijft heet na gebruik en de buitenkant van het apparaat kan de warmte nog enkele minuten vasthouden, afhankelijk van het gebruik.
- Maak alle onderdelen grondig schoon, vooral de onderdelen die in contact komen met de koffie en de melk.
- Reiniging en gebruiksonderhoud mogen niet door kinderen zonder toezicht worden uitgevoerd.
- Dompel het apparaat nooit onder in water.
- LET OP: Gebruik geen alkalische reinigingsmiddelen, maar een zachte doek en een zacht reinigingsmiddel, om beschadiging van het apparaat te voorkomen
- Als de stekker of het netsnoer beschadigd is, mag dit alleen door Customer Care worden vervangen om alle risico's te vermijden.
- Apparaten met afneembaar snoer: voorkom waterspatten op de netsnoeraansluiting of het stopcontact aan de achterkant van het apparaat.
- Apparaten met afneembaar snoer: voorkom waterspatten op de netsnoeraansluiting of het stopcontact aan de achterkant van het apparaat.
- WAARSCHUWING: Modellen met glazen oppervlakken: gebruik het apparaat niet als het oppervlak gebarsten is.
- Dit apparaat kan worden gebruikt door kinderen vanaf 8 jaar mits ze onder toezicht staan of instructies hebben gekregen over het veilige gebruik van het apparaat en ze de gevaren begrijpen. Reiniging en gebruiksonderhoud mogen niet worden uitgevoerd door kinderen, tenzij die ouder zijn dan 8 jaar en onder toezicht staan. Houd het apparaat en het snoer buiten het bereik van kinderen jonger dan 8 jaar.

VEILIGHEID EN WAARSCHUWINGEN

- Apparaten kunnen worden gebruikt door personen met verminderde lichamelijke, zintuiglijke of verstandelijke vermogens of gebrek aan ervaring en kennis, mits ze onder toezicht staan of instructies hebben gekregen over het veilige gebruik van het apparaat en ze de gevaren begrijpen.
- Kinderen mogen niet met het apparaat spelen.
- Trek altijd de stekker uit het stopcontact als u het apparaat niet gebruikt en voordat u het reinigt.
- Houd alle verpakkingen (plastic zakken, piepschuim) uit de buurt van kinderen.
- VERSTIKKINGSGEVAAR. Het apparaat kan kleine onderdelen bevatten. Sommige daarvan moeten mogelijk worden gedemonteerd tijdens reinigings- en onderhoudswerkzaamheden. Wees voorzichtig en houd kleine onderdelen buiten het bereik van kinderen.
- Houd de koffiemachine niet vast als deze niet in het meubel zit.
- Plaats geen containers met vloeistoffen of ontvlambare of corrosieve materialen op het apparaat. Plaats de accessoires die nodig zijn voor het zetten van de koffie (de maatschep bijvoorbeeld) in de speciale houder. Plaats geen grote voorwerpen die de beweging kunnen belemmeren of onstabiele voorwerpen op het apparaat.
- Gebruik het apparaat niet als het uit het meubel is getrokken. Zorg ervoor dat het apparaat inactief is voordat u het eruit trekt. De enige uitzondering is het afstellen van de koffiemolen, wat moet gebeuren terwijl het apparaat uit het meubel is getrokken (zie hoofdstuk 'Afstellen van de koffiemolen').
- Gebruik alleen originele of door de fabrikant aanbevolen accessoires en reserveonderdelen.
- Schakel de machine nooit uit tijdens het ontkalken.
- Vóór het eerste gebruik van het apparaat, of als het langer dan 3 of 4 dagen niet wordt gebruikt, moet u alle verwijderbare accessoires die met water of melk in contact kunnen komen, met heet water afspoelen.
- Indien het apparaat langer dan 3 of 4 dagen niet wordt gebruikt, moet, alvorens de eerste drank te bereiden, het watercircuit worden doorgespoeld zoals beschreven in deze gebruiksaanwijzing.
- Voer de automatische reiniging en het geleide onderhoud nauwgezet uit wanneer dit door het apparaat wordt gevraagd via het display of de lampjes die in de handleiding zijn beschreven.
- Laat kinderen en dieren niet in de buurt van het apparaat komen of blijven wanneer dit uit het meubel is getrokken.
- Laat het apparaat niet buiten het meubel staan wanneer het wordt gebruikt.
- Laat het apparaat niet buiten het meubel staan wanneer dat niet nodig is.
- Installeer het apparaat volgens de aanwijzingen in de handleiding om morsen te voorkomen wanneer het uit het meubel wordt getrokken.

VOORDAT U BEGINT

- Zorg ervoor dat de installateur de 'Definitieve checklist' in de Installatiehandleiding heeft afgevinkt.
- Lees deze handleiding, en besteed vooral aandacht aan het hoofdstuk 'Veiligheid en waarschuwingen'.
- Verwijder alle interne en externe verpakkingen en gooi ze op een verantwoorde wijze weg. Recycle alles wat u kan.
- Controleer na het verwijderen van de verpakking of het product compleet is. Is het apparaat beschadigd, neem dan contact op met klantenservice.
- Er is koffie gebruikt om het apparaat in de fabriek te testen, dus kunnen er sporen van koffie in de molen zitten.
- Wij raden aan de waterhardheid zo snel mogelijk aan te passen volgens de instructies in het hoofdstuk 'Instellen van de waterhardheid'.

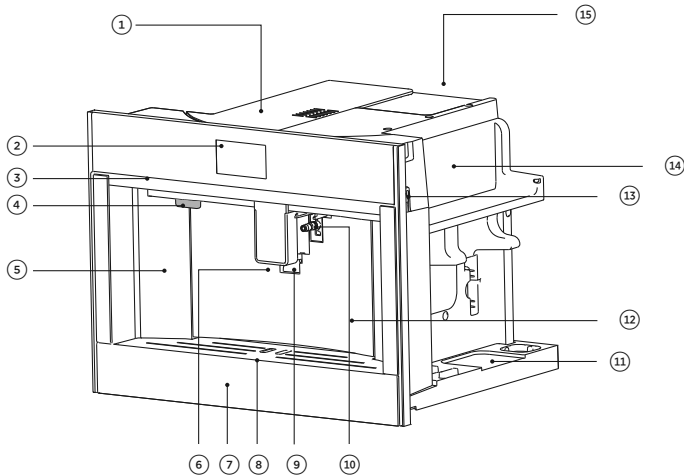

Functies van de koffiemachine

- | | |
|--|---------------------------------|
| ① Koffiebonenreservoir/Trechter gemalen koffie | ⑨ Verlichting |
| ② Bedieningspaneel | ⑩ Heet water/stoomaansluiting |
| ③ Greep | ⑪ Opbergruimte voor accessoires |
| ④ Stand-bytoets | ⑫ Waterreservoir (intern) |
| ⑤ Koffiedikbakje | ⑬ Hoofdschakelaar |
| ⑥ Koffie-uitlopen | ⑭ Kopjeswarmer |
| ⑦ Onderste deurpaneel | ⑮ Stekker |
| ⑧ Lekbakje | |

BEDIENINGSPANEEL

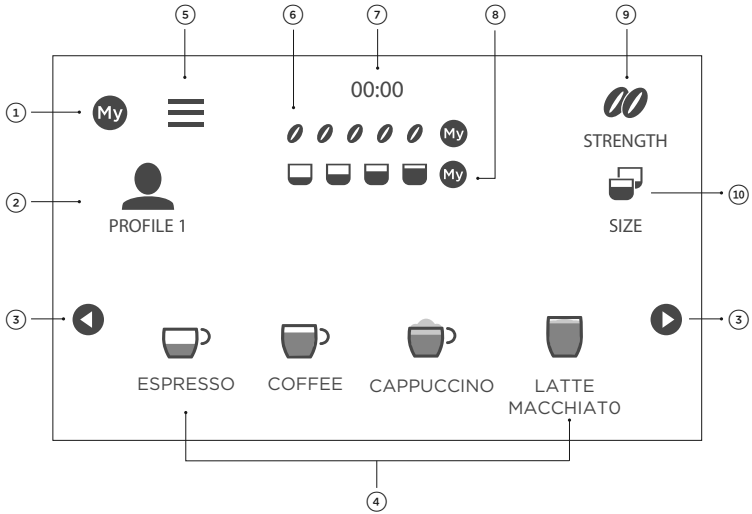

Functies van het bedieningspaneel

- | | |
|------------------------|---------------------------|
| ① Mijn menu | ⑥ Koffiesterkte |
| ② Aanpasbare profielen | ⑦ Klok |
| ③ Scrollpijlen | ⑧ Koffiegrootte |
| ④ Drinkselectie | ⑨ Sterkteselectie |
| ⑤ Instellingenmenu | ⑩ Selectie van de grootte |

Gebruik van de tiptoetsen

Uw koffiemachine wordt bediend door middel van tiptoetsen en een display. Om met het toetsenbord te navigeren tussen functies en instellingen, gebruikt u de onderkant van uw vinger, niet uw vingertop. De toetsen reageren op een aanraking, u hoeft dus geen druk uit te oefenen.

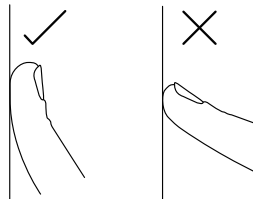

ACCESSOIRES



Teststrips voor de waterhardheid (meegeleverd met gedrukte Veiligheidshandleiding)

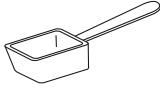

Maatschep gemalen koffie



Ontkalker

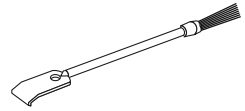

Reinigingsborsteltje



Filter waterontharder

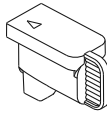

Afdekking aansluitstuk

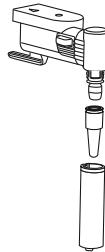

Stoompijpje/
Heetwateruitloop

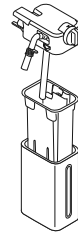

Melkreservoir

EERSTE GEBRUIK

Een taal instellen

U moet een taal selecteren wanneer u uw apparaat voor het eerst inschakelt, of na een stroomonderbreking.

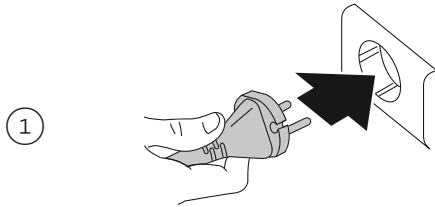

Sluit het apparaat aan op het elektriciteitsnet.

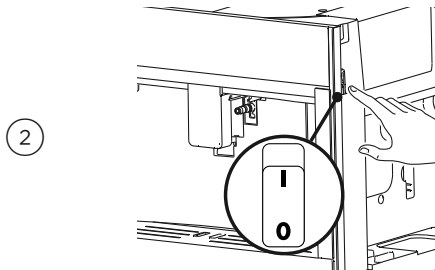

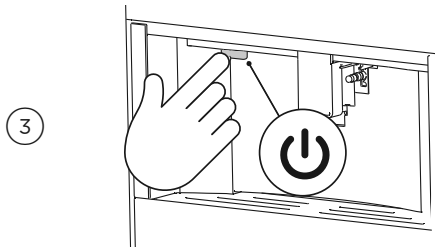

Zorg ervoor dat de hoofdschakelaar aan de zijkant van het apparaat is ingeschakeld.

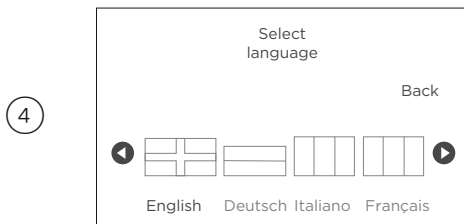

Druk op  om de koffiemachine in te schakelen.

**HEATING UP UNDERWAY PLEASE WAIT
(OPWARMING BEZIG, EVEN GEDULD)**
verschijnt op het display.



Raak  of  aan totdat de vlag van de gewenste taal op het display verschijnt.
Raak de vlag aan om te selecteren.

EERSTE GEBRUIK

Het waterreservoir vullen

Voordat u koffie zet, moet u het waterreservoir vullen. Voor de beste resultaten raden wij aan het reservoir elke dag met vers water te vullen.

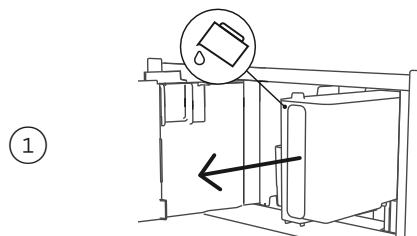

Trek de koffie-uitloop naar voren om de servicedeur te openen.

Verwijder het waterreservoir.

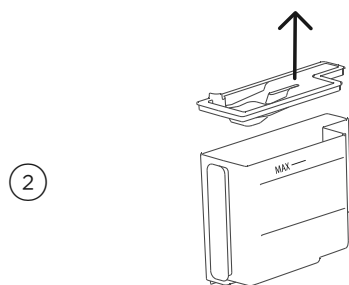

Verwijder het deksel.

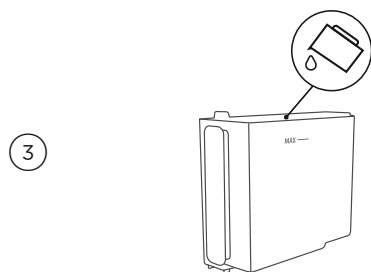

Vul met vers water tot aan de **MAX**-streep en plaats het deksel terug.

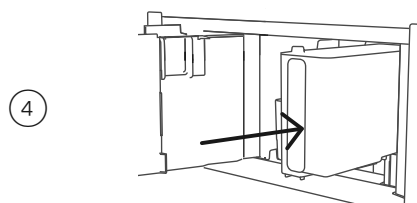

Plaats het waterreservoir terug in de koffiemachine en sluit de servicedeur.

EERSTE GEBRUIK

Het watercircuit voorbereiden

De eerste keer dat u het waterreservoir vult, moet u ook het watercircuit voorbereiden.

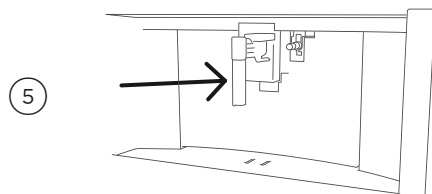

Sluit de heetwateruitloop aan op het apparaat.

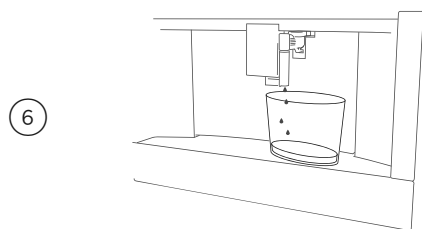

Plaats een bakje onder het stoompijpje om eventueel water op te vangen.

Druk op om te beginnen met het vullen van het watercircuit. Er stroomt water door het stoompijpje totdat het circuit gevuld is.

- Wanneer u het apparaat voor het eerst gebruikt, is het watercircuit leeg en kan het apparaat lawaai maken. Dit geluid vermindert naarmate het circuit zich vult.
- Om de prestaties van uw apparaat te verbeteren, raden wij u aan een wateronthardingsfilter te installeren. Als uw model niet is voorzien van een filter, kunt u er een aanvragen bij Customer Care.

EERSTE GEBRUIK

De koffiemachine aanzetten

Wanneer de koffiemachine wordt ingeschakeld, gaat ze automatisch voorverwarmen en spoelen.

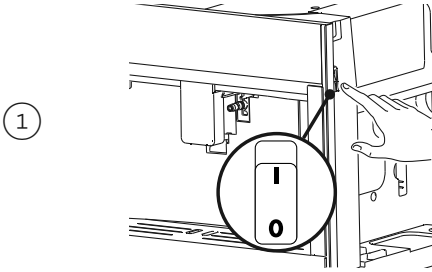

Zorg ervoor dat de hoofdschakelaar aan de zijkant van het apparaat is ingeschakeld.

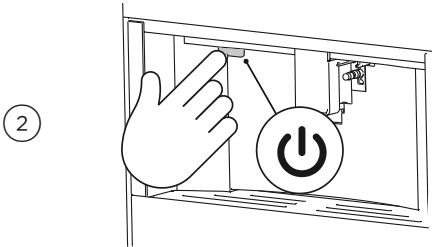

Druk op  om de koffiemachine in te schakelen.

HEATING UP UNDERWAY PLEASE WAIT
(OPWARMING BEZIG, EVEN GEDULD)
verschijnt op het display.

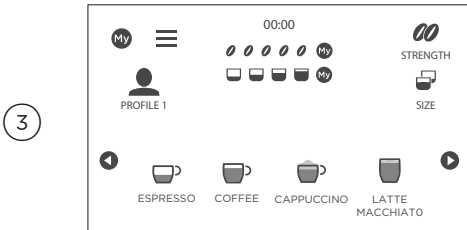

Na het voorverwarmen en spoelen keert het display terug naar het beginscherm. De koffiemachine is nu klaar voor gebruik.

Tijdens het spoelen lekt er wat heet water uit de koffie-uitloop en komt in het lekbakje eronder terecht. Raak de uitloop niet aan met uw handen om contact met het water te vermijden.

De koffiemachine uitzetten

Wanneer de koffiemachine wordt uitgeschakeld, gaat ze automatisch spoelen.

Om ervoor te zorgen dat de reinigingsberichten volgens schema op het display verschijnen, raden wij aan de koffiemachine in stand-bymodus te laten staan.

Als u de koffiemachine langere tijd niet gaat gebruiken, zet ze dan uit door op de hoofdschakelaar te drukken.

Druk nooit op de hoofdschakelaar terwijl het apparaat in werking is.

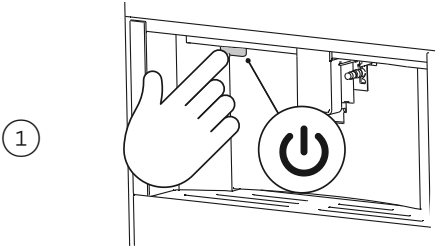

Druk op  om de koffiemachine in stand-bymodus te zetten.

TURNING OFF, PLEASE WAIT
(UITSCHAKELING BEZIG, EVEN GEDULD)
verschijnt op het display.

Het apparaat zal een spoelcyclus uitvoeren alvorens uit te schakelen.

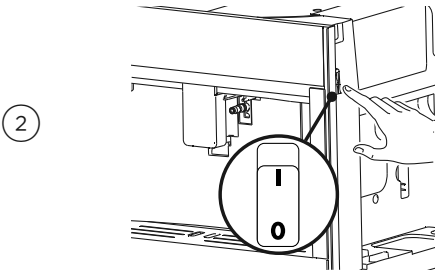

Druk na afloop van de spoelcyclus op de hoofdschakelaar aan de zijkant van het apparaat.

EERSTE GEBRUIK

Meten en instellen van de waterhardheid

Uw koffiemachine wordt geleverd met een waterhardheidsindicator in de voorkaft van de Veiligheidshandleiding, om de waterhardheid in uw huis te testen. Het indicatorpapier vindt u bij uw gebruikershandleiding.

Voor de beste resultaten moet de waterhardheid worden ingesteld voordat u voor het eerst koffie zet.

Metten van de waterhardheid

1

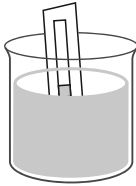

Haal het indicatorpapier uit de verpakking. Dompel volledig onder in een glas water gedurende 1 seconde.



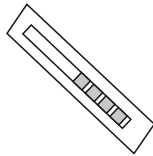

2



Haal het papier eruit en schud het lichtjes. Wacht 1 minuut om het papier te laten verkleuren.

Het aantal rode vierkantjes op het papier geeft de hardheidsgraad van het water aan.

Waterhardheidsgraad

	GRADATIE
	Niveau 1 (zacht water)
	Niveau 2 (enigszins hard water)
	Niveau 3 (hard water)
	Niveau 4 (zeer hard water)

Instellen van de waterhardheid

Nadat u de waterhardheid in uw woning hebt gemeten, moet u mogelijk de waterhardheid van uw koffiemachine aanpassen.

De standaardinstelling is Niveau 4.

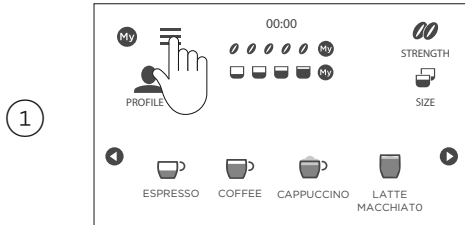

Raak **≡** aan om het instellingenmenu te openen.

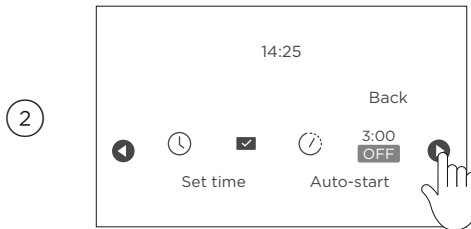

Raak **◀** of **▶** aan om naar de instelling **WATER HARDNESS** (WATERHARDHEID) te scrollen.



Om het geselecteerde niveau te wijzigen, raakt u **WATER HARDNESS** (WATERHARDHEID) aan totdat het gewenste niveau wordt weergegeven.
Raak **BACK** (TERUG) aan om te bevestigen en terug te keren naar het beginscherm.

HANDLEIDING VOOR HET KOFFIEZETTEN

Voor de beste resultaten moet u uw koffiemachine conditioneren voordat u ze gaat gebruiken. Maak hiervoor vier tot vijf keer koffie, totdat een constant resultaat wordt bereikt. Tijdens het conditioneren van de koffiemachine is het normaal dat u het geluid van kokend water hoort. Na het zetten van enkele koffies zou dit geluid moeten verminderen.

U kunt koffie zetten met hele bonen of voorgemalen koffie. U kunt maximaal twee kopjes koffie tegelijk zetten met hele bonen, of één kopje met voorgemalen koffie.

Voor een romigere koffie stelt u de hoogte van de koffie-uitloop zo dicht mogelijk bij het kopje in.

Tips voor een hetere koffie

- Voer een spoelcyclus uit door in het instellingenmenu de functie **SPOELEN** te kiezen.
- Verwarm de kopjes met heet water (zie hoofdstuk 'Heet water').
- Verhoog de koffietemperatuur in het instellingenmenu (zie hoofdstuk 'Instellingen').

Koffiesterkte

Pas de koffiesterkte aan volgens uw voorkeur.

Selecteer de gewenste sterkte door op **STRENGTH (STERKTE)** te drukken.

	STERKTE
	Zeer slap
	Slap
	Middelsterk
	Sterk
	Extra sterk
	Gepersonaliseerde sterkte (indien geprogrammeerd)
	Voorgemalen koffie

Koffiegrootte

Selecteer de gewenste koffiegrootte door te drukken op **SIZE (GROOTTE)**.

	GROOTTE
	Klein
	Middelgroot
	Groot
	Extra groot
	Gepersonaliseerde grootte (indien geprogrammeerd)

HANDLEIDING VOOR HET KOFFIEZETTEN

Gebruik van hele koffiebonen

Als u hele bonen gebruikt, moet u het bonenreservoir vullen voordat u de koffie zet. Als het reservoir leeg is, verschijnt op het display **FILL BEANS CONTAINER** (BONENRESERVOIR VULLEN).

Gebruik geen groene, gekarameliseerde of gekonfijte koffiebonen, want die kunnen in de koffiemolen blijven hangen en deze beschadigen.

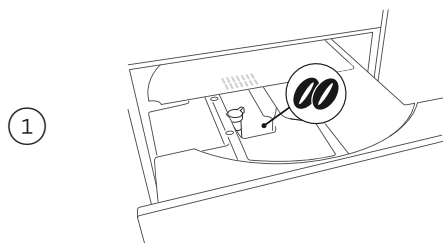

Trek de koffiemachine uit. Open het deksel van het bonenreservoir en vul dit met koffiebonen.

Sluit het deksel en duw de koffiemachine terug op haar plaats.

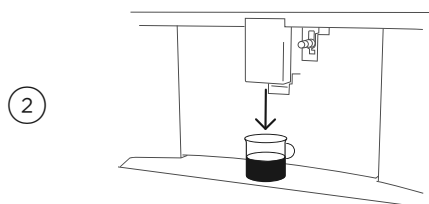

Plaats een kopje onder de koffie-uitloop en stel de hoogte van de uitloop in.

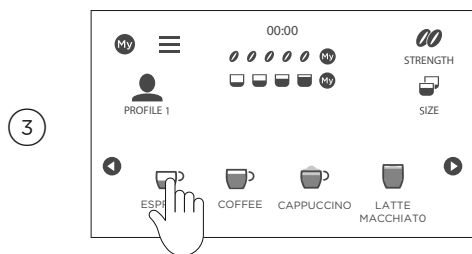

Raak ◀ of ▶ aan om door de drankopties te scrollen. Raak de drankoptie aan die u wilt selecteren.

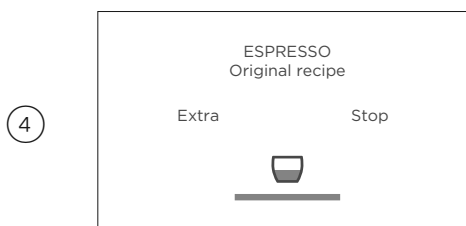

Uw koffie wordt nu gezet.

Als uw koffie klaar is, keert het display terug naar het beginscherm.

HANDLEIDING VOOR HET KOFFIEZETTEN

Gebruik van voorgemalen koffie

Als u voorgemalen koffie gebruikt, moet u telkens wanneer u een drank maakt koffie toevoegen. Zorg ervoor dat de trechter niet verstopt is voordat u gemalen koffie toevoegt. Voeg nooit gemalen koffie toe als het apparaat uit staat.

Gebruik nooit meer dan één maatschep, omdat dit de trechter kan verstopen.

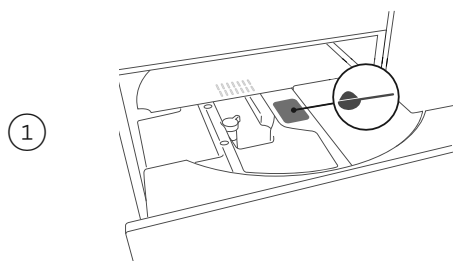

Trek de koffiemachine uit. Open het deksel van het koffiereservoir en vervolgens dat van de trechter.

Voeg één maatschep gemalen koffie toe. Sluit het deksel en duw de koffiemachine terug op haar plaats.

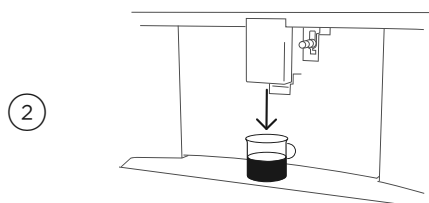

Plaats een kopje onder de koffie-uitloop en stel de hoogte van de uitloop in.

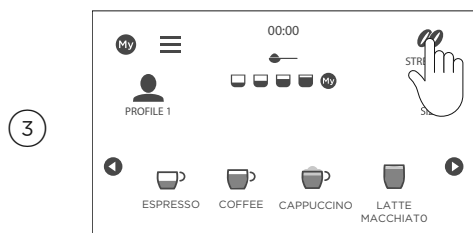

Raak **STRENGTH (STERKTE) 00** herhaaldelijk aan totdat — op het display verschijnt.

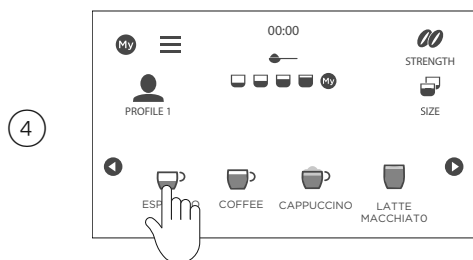

Selecteer uw koffie en raak deze aan om te starten.

HANDLEIDING VOOR HET KOFFIEZETTEN

Als u voorgemalen koffie gebruikt om een grote koffie te zetten, moet u wellicht halverwege de afgifte een extra maatschep koffie toevoegen.

1

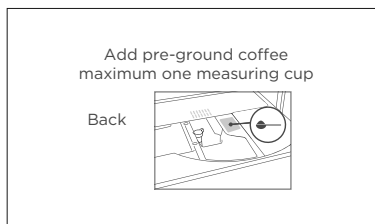

Halverwege de afgifte verschijnt op het display: **ADD PRE-GROUND COFFEE, MAXIMUM ONE MEASURE (VOORGEMALEN KOFFIE TOEVOEGEN, MAXIMAAL ÉÉN MAATSCHEP)**.

2

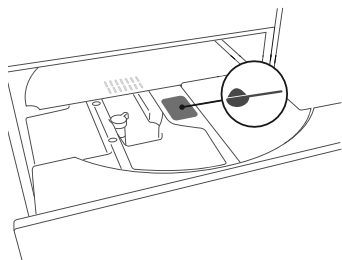

Trek de koffiemachine uit en voeg een afgestreken maatschep gemalen koffie toe.

Sluit het deksel en duw de koffiemachine terug op haar plaats.

De afgifte van de koffie wordt hervat.

HANDLEIDING VOOR HET KOFFIEZETTEN

Annuleren

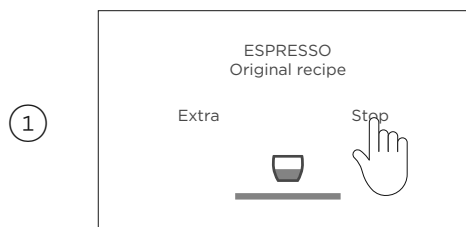

Raak **STOP** aan om de procedure stop te zetten wanneer u maar wilt.

Bijvullen



Raak aan het einde van de afgifte van koffie **EXTRA** aan om uw drank bij te vullen. Druk op **CANCEL (ANNULEREN)** wanneer de gewenste grootte is bereikt.

Afstellen van de koffiemolen

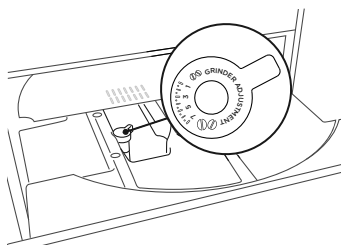

De koffiemolen is standaard ingesteld op een correcte koffiebereiding en zou aanvankelijk niet moeten worden bijgesteld.

Als u na het maken van de eerste paar dranken merkt dat de koffie te slap is, niet romig genoeg is of te langzaam (druppelsgewijs) wordt afgegeven, kunt u dit verhelpen door de knop voor de maalinstelling te verstellen.

- De knop voor de maalinstelling mag alleen worden gedraaid als de koffiemolen in werking is tijdens de beginfase van de koffiebereiding.
- Komt de koffie te langzaam of helemaal niet uit de koffie-uitloop, draai de knop dan één stand rechtsonder naar 7.
- Voor vollere, romigere koffie draait u de knop één stand linksom naar 1.
- Draai de knop bij het afstellen niet meer dan één stand tegelijk.
- Deze afstellingen worden pas duidelijk na het zetten van minstens twee koppen koffie. Indien deze afstelling niet het gewenste resultaat oplevert, herhaalt u de procedure en stelt u de knop in op de volgende stand.

MELK STOMEN

Melk stomen

Om cappuccino's, lattes en andere dranken op basis van melk te maken, kunt u melk ofwel automatisch stomen met het opzetstuk voor het melkreservoir, ofwel handmatig met het opzetstuk voor het stoompijpje.



Gebruik voor het beste resultaat gekoelde, magere melk met een temperatuur van ongeveer 5°C. Hoe warmer de melk, hoe minder schuim er ontstaat.

Automatisch melk stomen

- Gebruik het opzetstuk voor het melkreservoir om automatisch cappuccino's, lattes en andere dranken op basis van melk te maken.
- Laat het melkreservoir niet te lang uit de koelkast staan.
- Om melk met slecht schuim of grote bellen te voorkomen, moet u het deksel van het melkreservoir en het aansluitstuk altijd reinigen zoals beschreven in de hoofdstukken 'Het melkreservoir reinigen' en 'Het stoompijpje reinigen'.
- Als de modus **ENERGY SAVING** (ENERGIE BESPAREN) is ingeschakeld, moet u mogelijk enkele seconden wachten voordat de melk begint te verwarmen.

Het schuimniveau instellen

Draai de knop van de melkopschuimer op het deksel van het melkreservoir om de hoeveelheid schuim aan te passen bij het bereiden van koffie op basis van melk. Volg de aanbevelingen in de onderstaande tabel:

KNOPSTAND	SCHUIM	AANBEVOLEN VOOR
	Geen	Latte / Hete melk
	Minimum	Latte of Macchiato
	Maximum	Cappuccino

MELK STOMEN

Het melkreservoir vullen

1

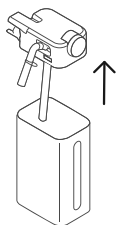

Verwijder het deksel van het melkreservoir.

2

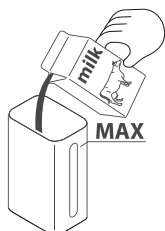

Vul het melkreservoir met een voldoende hoeveelheid melk, doch niet hoger dan het **MAX**-niveau aangegeven op het reservoir. Elk merkteken op de zijkant van de verpakking komt overeen met ongeveer 100 ml melk.

3

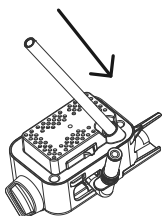

Zorg ervoor dat de melkinlaatbuis correct onderaan in het deksel van het melkreservoir is geplaatst. Plaats het deksel terug op het melkreservoir.

4

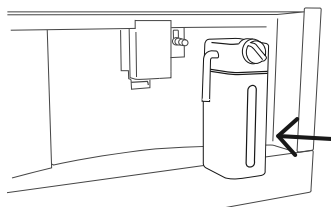

Verwijder het stoompijpje als dit is aangesloten.

Sluit het melkreservoir aan op de aansluiting van het stoompijpje. Duw in totdat het reservoir vastklikt.

MELK STOMEN

Automatisch bereiden van koffie op basis van melk

1

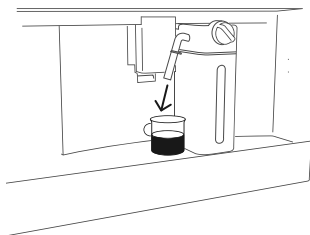

Vul het melkreservoir en sluit het aan.
Plaats het kopje onder zowel de koffie-
als de melkuitloop.

Pas zo nodig de lengte van
de melkuitloop aan.

2

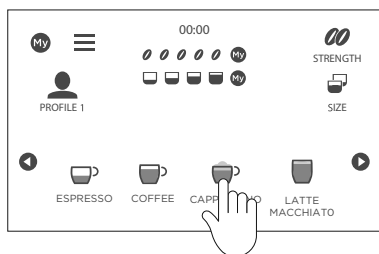

Kies de gewenste drankoptie.

3

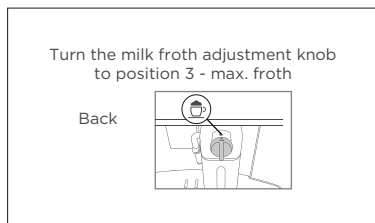

Draai de knop op het deksel van het
melkreservoir naar de betreffende
drankoptie.

Raak ✓ aan om te bevestigen.

Annuleren

1

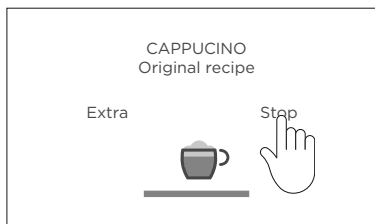

Raak **BACK** (TERUG) aan om de drankselectie af te sluiten.

Raak **STOP** aan om de procedure stop te zetten wanneer u maar wilt.

Bijvullen

1

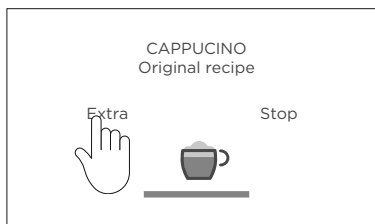

Raak aan het einde van de afgifte van koffie **EXTRA** aan om uw drank bij te vullen. Druk op **STOP** wanneer de gewenste grootte is bereikt.

MELK STOMEN

Handmatig melk stomen

- Gebruik het stoompijpje om handmatig cappuccino's, lattes en andere dranken op basis van melk te maken.
- Kies een reservoir van de juiste grootte. De melk verdubbelt of verdrievoudigt in volume tijdens het stomen.
- Gebruik voor het beste resultaat gekoelde, magere melk met een temperatuur van ongeveer 5°C. Hoe warmer de melk, hoe minder schuim er ontstaat.
- Voor een romiger schuim draait u de beker met langzame bewegingen in opwaartse richting.
- Om melk met weinig schuim of grote bellen te voorkomen, moet u de uitloop altijd reinigen volgens de aanwijzingen.
- Het stoompijpje kan ook worden gebruikt om water te verwarmen.

Laat het apparaat niet onbeheerd achter terwijl stoom wordt afgegeven. Zet de stoomafgifte altijd stop voordat u het met vloeistof gevulde reservoir eruit haalt, om brandwonden door spatten te voorkomen.

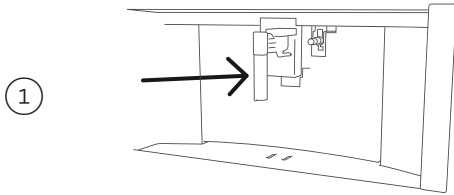

Controleer of het stoompijpje correct op de koffiemachine is aangesloten.

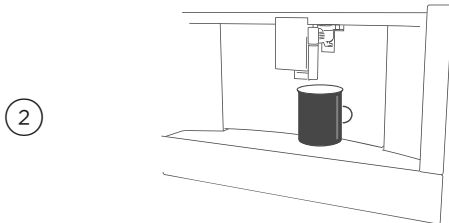

Vul een container met melk of water en dompel de uitloop in de vloeistof.

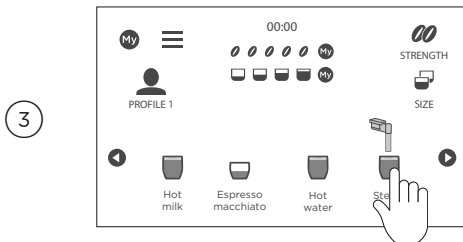

Selecteer **STEAM** (STOOM) bij de drankopties. Na enkele seconden komt er stoom vrij en wordt de vloeistof verwarmd.

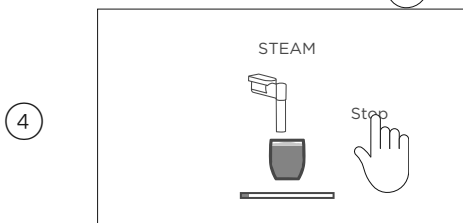

Wanneer de gewenste temperatuur of het gewenste schuimniveau is bereikt, raakt u **STOP** aan om de stoomafgifte stop te zetten.

HEET WATER

Heet water afgeven

Gebruik het stoompijpe om heet water af te geven.

Laat het apparaat niet onbeheerd achter terwijl er heet water wordt afgegeven.

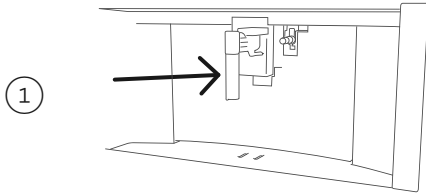

Controleer of het stoompijpe correct op de koffiemachine is aangesloten.

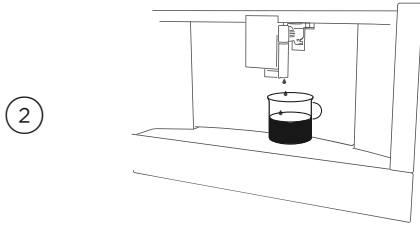

Plaats een container onder de uitloop. Plaats het zo dicht mogelijk bij om spatten te voorkomen.

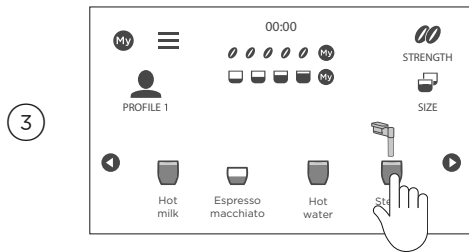

Selecteer **HOT WATER** (HEET WATER) bij de drankopties.

Het hete water begint uit de uitloop te komen en stopt automatisch.

Annuleren

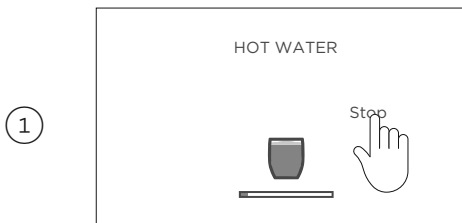

Raak **STOP** aan om de procedure stop te zetten wanneer u maar wilt.

GEPERSONALISEERDE DRANKINSTELLINGEN

De dranken kunnen worden gepersonaliseerd door de sterkte en de grootte van de afgegeven koffie te wijzigen. U kunt gepersonaliseerde drankinstellingen opslaan voor maximaal zes **MY**-profielen (MIJN).

Selecteer het **GUEST**-profiel (GAST) om drankjes te maken met de standaardinstellingen.

Een profiel selecteren

1

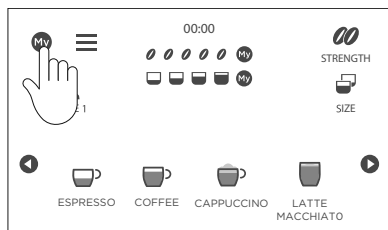

Druk op **MY**

2

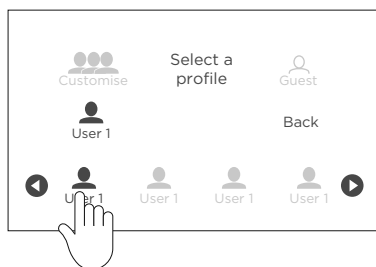

Selecteer het gewenste profiel en druk dan op **BACK (TERUG)** om terug te keren naar het beginscherm.

U kunt nu drankopties voor het geselecteerde profiel wijzigen.

GEPERSONALISEERDE DRANKINSTELLINGEN

Een profiel personaliseren

Zorg ervoor dat het profiel dat u wilt personaliseren actief is. Het huidige profiel wordt weergegeven op het beginscherm.

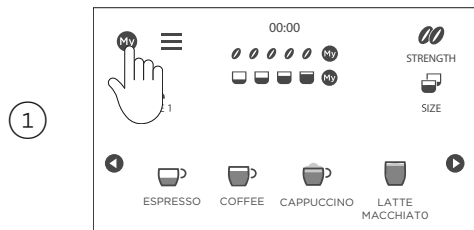

Druk in het beginscherm op **MY** (MIJN).

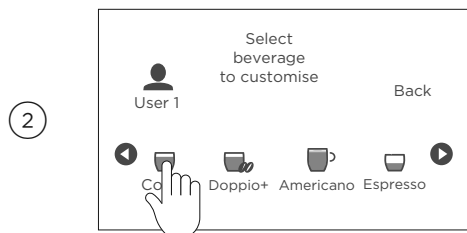

Selecteer een drank om te personaliseren.
De bijbehorende accessoires moeten worden aangesloten.

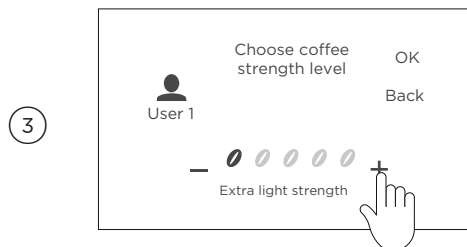

Stel de gewenste koffiesterkte in en druk op **OK**.

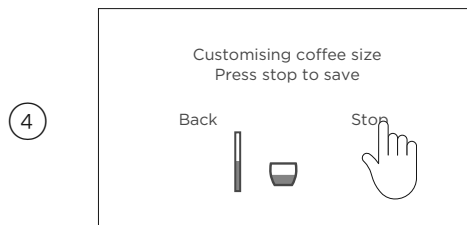

Stel de gewenste koffiegrootte in, en voor dranken op basis van melk de gewenste hoeveelheid melk.
Druk op **STOP** wanneer de gewenste grootte is bereikt.

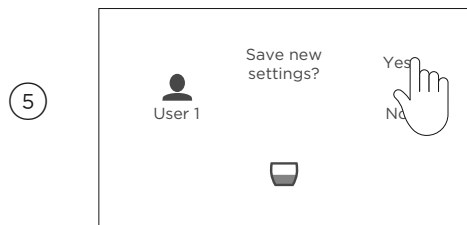

Druk op **YES** (JA) om de nieuwe instellingen op te slaan, en dan op **OK** om terug te keren naar het beginscherm.

DRANKEN PERSONALISEREN

Gepersonaliseerde drankgroottes

DRANK	STANDAARD	GEPERSONALISEERD
	ml	ml
Espresso	40	20 - 80
Groot	160	115 - 250
Koffie	180	100 - 240
Dubbele espresso	120	80 - 180
Heet water	250	20 - 420

INSTELLINGEN

In het instellingenmenu kunt u:

- De koffie-uitlopen met water spoelen
- De koffiemachine ontkalken
- Het waterfilter installeren
- Gepersonaliseerde drankinstellingen bekijken en terugzetten naar standaard
- De tijd wijzigen
- **AUTO START** (AUTOMATISCHE START) instellen om het apparaat elke dag op een bepaald tijdstip in te schakelen
- **AUTO OFF** (AUTOMATISCH UIT) instellen om het apparaat na een bepaalde tijd uit te schakelen
- De kopjeswarmer aan- of uitzetten
- **ENERGY SAVING** (ENERGIE BESPAREN) in- of uitschakelen om het energieverbruik te verminderen
- De temperatuur van het water voor het koffiezetten aanpassen
- De waterhardheid aanpassen
- De taal van het display wijzigen
- Geluidstonen in- of uitschakelen
- Kopjesverlichting aan- of uitzetten
- De achtergrond van het display aanpassen
- **DEMO MODE** (DEMOMODUS) in- of uitschakelen (alleen voor onderhoud)
- Alle instellingen terugzetten naar de oorspronkelijke fabrieksinstellingen
- De statistieken van uw apparaat bekijken

INSTELLINGEN

De instellingen wijzigen

1

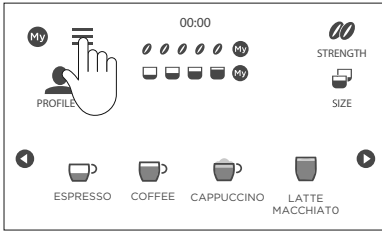

Raak **☰** aan om het instellingenmenu te openen.

2

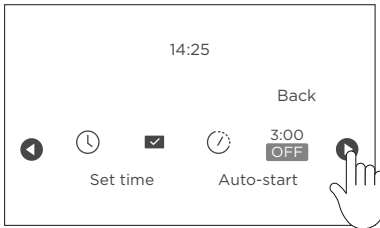

Raak **◀** of **▶** aan om naar de gewenste instelling te scrollen.

3



Raak de instelling aan om aan te passen of selecteer **✓** om in of uit te schakelen.

4

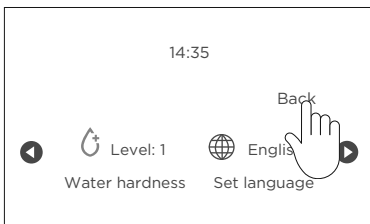

Raak **BACK** (TERUG) aan om het menu af te sluiten en terug te keren naar het beginscherm.

AUTO START

Auto-start

U kunt **AUTO START** (AUTOMATISCHE START) zo instellen dat het apparaat op een bepaald tijdstip (bv. in de ochtend) klaar staat om onmiddellijk koffie te zetten.

Om **AUTO START** (AUTOMATISCHE START) te activeren moet de tijd al correct zijn ingesteld. Als de netschakelaar wordt uitgeschakeld, wordt **AUTO START** (AUTOMATISCHE START) geannuleerd.

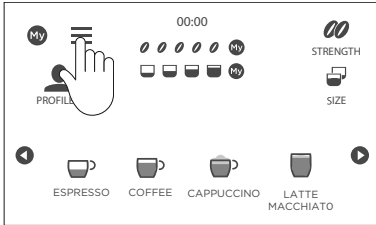

1

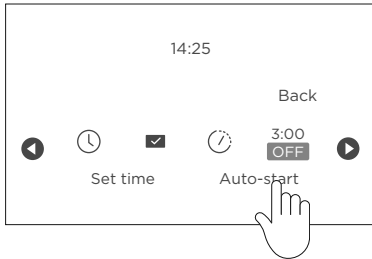

Druk op  om het instellingenmenu te openen.

2



Raak  of  aan totdat **AUTO START** (AUTOMATISCHE START) op het display verschijnt.

Selecteer **AUTO START** (AUTOMATISCHE START).

3

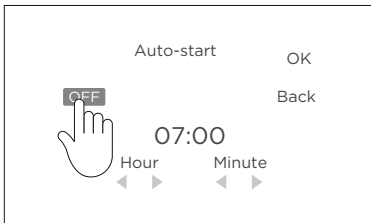

Raak **OFF** (UIT) aan om **AUTO START** (AUTOMATISCHE START) te activeren, en stel dan een tijd in. De koffiemachine zal automatisch inschakelen en voorverwarmen op de ingestelde tijd.

4

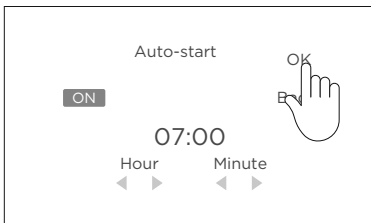

Raak **OK** aan om te bevestigen, en dan **BACK** (TERUG) om het instellingenmenu af te sluiten.

Annuleren

1

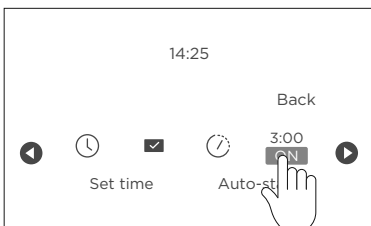

Open het instellingenmenu en selecteer **AUTO START** (AUTOMATISCHE START).

Raak **ON** (AAN) aan om **AUTO START** (AUTOMATISCHE START) uit te zetten en dan **BACK** (TERUG) om af te sluiten.

VERZORGING EN REINIGING

- Gebruik geen oplosmiddelen, schurende reinigingsmiddelen of alcohol om de koffiemachine te reinigen.
U hoeft geen chemische producten te gebruiken om het apparaat te reinigen.
- Geen van de onderdelen van het apparaat is vaatwasserbestendig, met uitzondering van het melkreservoir.
- Gebruik geen metalen voorwerpen om koffieaanslag te verwijderen, omdat die krassen kunnen maken op metalen of kunststof oppervlakken.

Koffiedikbakje en lekbakje legen

Als het koffiedikbakje vol is, moet u dit legen en reinigen voordat u het apparaat verder kunt gebruiken. Zelfs als het koffiedikbakje niet vol is, moet het toch regelmatig worden geleegd en gereinigd. Wij raden aan dit om de paar dagen te doen.

Legen

1

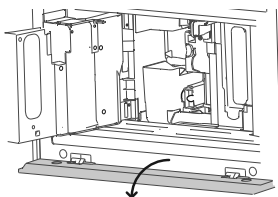

Op het display verschijnt **EMPTY GROUNDS CONTAINER (KOFFIEDIKBAKJE LEGEN)**.

Open de servicedeur en laat het onderste deurpaneel zakken om bij het lekbakje en het koffiedikbakje te komen.

2

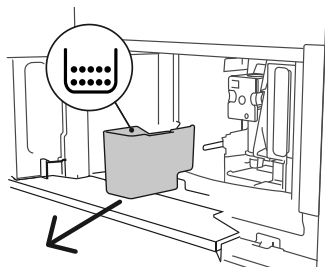

Verwijder het koffiedikbakje, maak het leeg en reinig het. Zorg ervoor dat alle koffiedik wordt verwijderd met behulp van de meegeleverde spatel of het borsteltje.

Plaats het lekbakje en het koffiedikbakje terug en sluit de deur van het apparaat.

Het lekbakje reinigen

Het lekbakje is voorzien van een rode niveau-indicator. Wanneer de indicator uitsteekt, moet het lekbakje worden geleegd en gereinigd, anders kan het water bij verder gebruik overlopen.

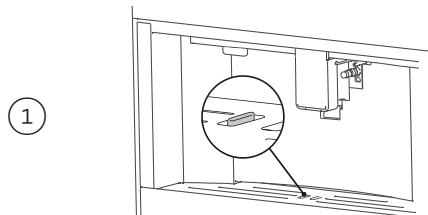

1 Reinig het lekbakje. Als de rode indicator uitsteekt, moet hij worden geleegd.

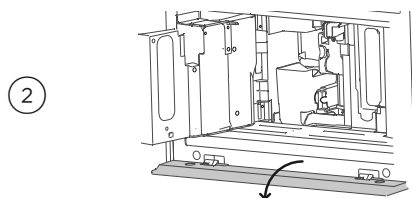

2 Open de servicedeur en laat het onderste deurpaneel zakken om bij het lekbakje en het koffiedikbakje te komen.

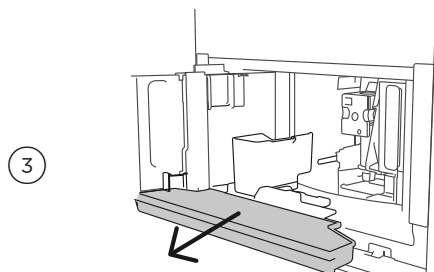

3 Verwijder het lekbakje en het koffiedikbakje, maak het leeg en reinig het.

Bij het verwijderen van het lekbakje moet ook het koffiedikbakje worden geleegd, ook al bevat dit slechts weinig koffiedik. Als dit niet gebeurt, kan het koffiedikbakje bij het volgende gebruik van het apparaat meer gevuld raken dan verwacht.

De binnenkant van de koffiemachine reinigen

Alvorens interne onderdelen te reinigen, moet het apparaat worden uitgeschakeld (zie hoofdstuk 'De koffiemachine uitzetten') en moet de stekker uit het stopcontact worden gehaald. Dompel het apparaat nooit onder in water.

Controleer regelmatig (ongeveer eenmaal per maand) of de binnenkant van het apparaat niet vuil is. Om bij de binnenkant van de koffiemachine te komen, moet u het koffiedikbakje en het lekbakje verwijderen.

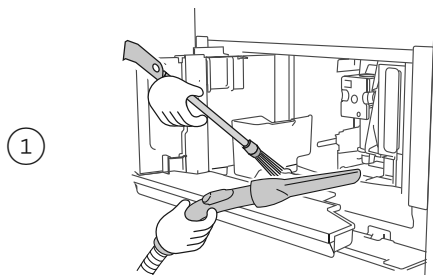

Verwijder eventuele koffieaanslag met het meegeleverde borsteltje en een spons. Verwijder resterende resten met een stofzuiger.

De trechter voor voorgemalen koffie reinigen

Controleer regelmatig (ongeveer eenmaal per maand) of de trechter voor voorgemalen koffie niet verstopt is. Verwijder eventueel koffieaanslag met het meegeleverde borsteltje.

Het waterreservoir reinigen

Reinig het waterreservoir regelmatig (ongeveer eenmaal per maand) en telkens wanneer u het filter van de waterontharder vervangt (indien aanwezig).

Reinig met een vochtige doek en afwasmiddel en spoel daarna grondig af voordat u het opnieuw vult en terugplaatst in het apparaat.

Als het waterfilter aanwezig is, moet u het verwijderen en spoelen met schoon stromend water. Na het terugplaatsen moet u de machine één keer laten draaien om het filter te reactiveren.

De koffieuitlopen reinigen

1

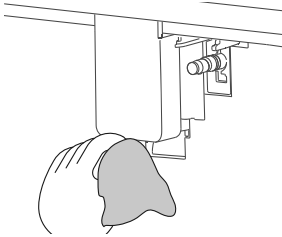

Maak de koffie-uitlopen regelmatig schoon met een spons of doek.

2

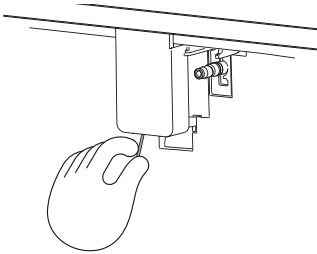

Controleer of de gaten in de koffie-uitloop niet verstopt zijn. Verwijder eventueel koffieanslag met een tandenstoker.

VERZORGING EN REINIGING

De zetgroep reinigen

De zetgroep moet minstens eenmaal per maand worden gereinigd.

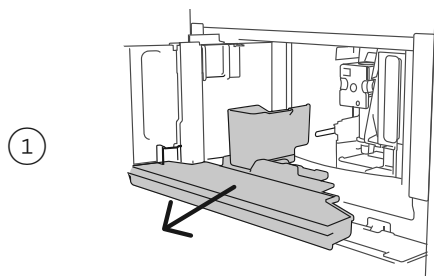

1 Verwijder het lekbakje en het koffiedikbakje.

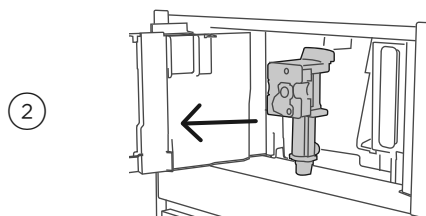

2 Druk de twee gekleurde ontgrendelingsknoppen op de zetgroep naar binnen en trek eraan om hem te verwijderen.

Laat de zetgroep ongeveer vijf minuten in water weken en spoel hem dan af.

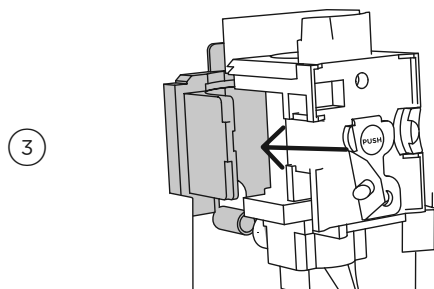

3 Plaats na het reinigen de zetgroep terug door hem op de interne steun en de pin aan de onderkant te schuiven en duw vervolgens het **PUSH**-symbool (DUWEN) volledig in totdat hij vastklikt.

Plaats het lekbakje en het koffiedikbakje terug.

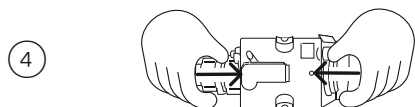

4 Als u problemen hebt met het terugplaatsen van de zetgroep, moet u hem misschien wat bijstellen door van bovenaf en van onderaf te duwen.

- De zetgroep mag niet worden verwijderd als het apparaat is ingeschakeld. Gebruik geen geweld om de zetgroep te verwijderen.
- Gebruik geen afwasmiddel om de zetgroep te reinigen, want dat verwijdert het smeermiddel in de zuiger.
- Controleer bij het terugplaatsen of de twee ontgrendelingsknoppen weer op hun plaats zijn geklikt.

VERZORGING EN REINIGING

Het melkreservoir reinigen

Telkens als het melkreservoir moet worden bijgevuld, moet u het uit elkaar halen en de onderdelen reinigen.

Was alle onderdelen grondig met heet water en afwasmiddel. Alle onderdelen behalve de thermische behuizing zijn vaatwasserbestendig.

Telkens wanneer u het melkreservoir bijvult, moet u ook het stoompijpe met een spons reinigen om melkresten te verwijderen.

Wanneer u een aantal cappuccino's of koffie op basis van melk maakt, moet u het melkreservoir reinigen nadat u de laatste drank hebt bereid.

De thermische behuizing mag niet worden gevuld met of ondergedompeld in water. Reinig ze alleen met een vochtige doek.

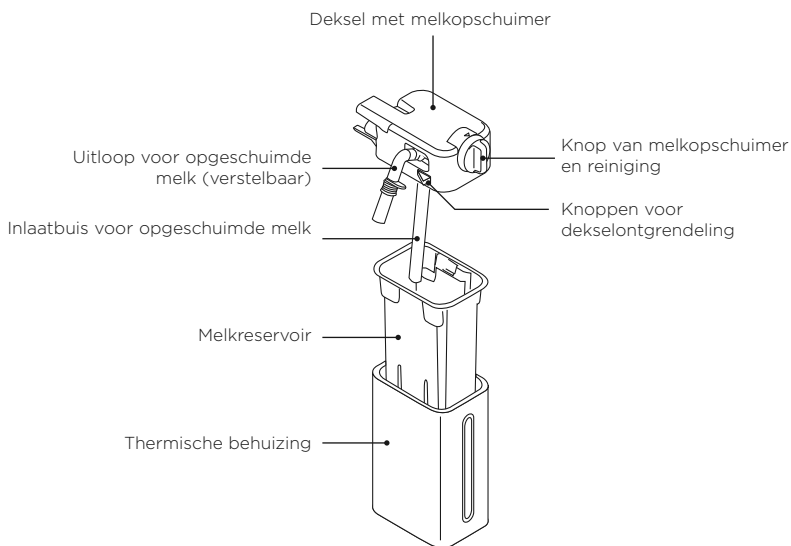

VERZORGING EN REINIGING

1

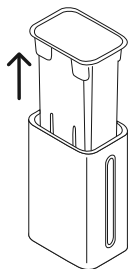

Haal het melkreservoir uit de thermische behuizing en houd het vast aan de twee zijgrepen.

2

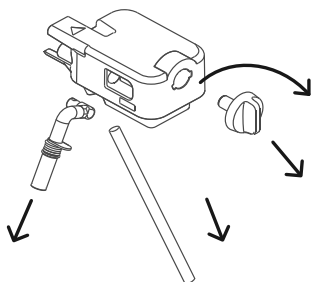

Verwijder de melkuitloop en de inlaatbuis. Draai de knop van de melkopschuimer rechtsom in de stand **INSERT (INSTEKEN)** en trek hem eraf.

3

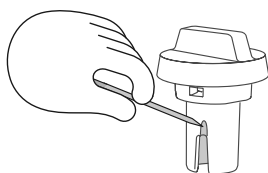

Zorg ervoor dat er geen melkresten zitten in de holte en groef onder de knop. Schraap die er zo nodig af met een tandenstoker.

Spoel de binnenkant van de knop van de melkopschuimer uit.

4

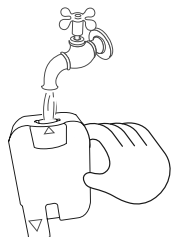

Controleer of de inlaatbuis en de uitloop niet verstopt zijn.

Plaats alle onderdelen terug. Plaats de knop terug (met de pijl in de richting van de **INSERT**-markering) (**INSTEKEN**) en plaats de uitloop en de melkinlaatbuis terug.

De melkopschuimer reinigen

Telkens als u het melkreservoir gebruikt, moet u daarna een reinigingscyclus uitvoeren om de onderdelen van de melkopschuimer te reinigen.

1

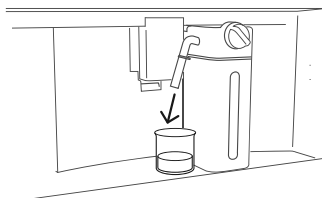

Laat het melkreservoir in de machine zitten (u hoeft het niet te legen).

Plaats een kopje of een andere container onder de uitloop.

2

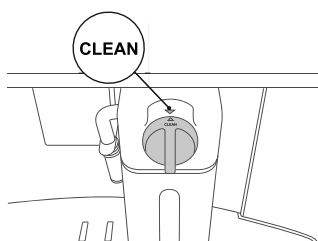

Draai de knop in de stand **CLEAN** (REINIGEN).

CLEANING MILK CONTAINER UNDERWAY (REINIGING MELKRESERVOIR BEZIG) verschijnt dan op het display.

3

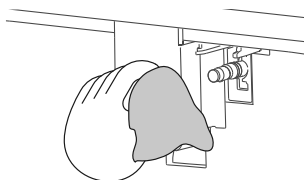

Na afloop van de reinigingscyclus verwijdert u het melkreservoir en reinigt u het stoomaansluitstuk met een spons.

Het melkreservoir kan in de koelkast worden bewaard, of indien leeg kan het uiteen worden gehaald voor verdere reiniging.

- Wanneer u een aantal cappuccino's of koffies op basis van melk maakt, moet u het melkreservoir pas na de laatste drankbereiding reinigen. Om verder te gaan met het maken van de volgende dranken, moet u op **BACK** (TERUG) drukken wanneer het bericht **CLEAN** (REINIGEN) verschijnt.
- Als u het melkreservoir niet reinigt, verschijnt  op het display om u eraan te herinneren dat u het reservoir moet reinigen.
- In sommige gevallen moet u wachten totdat het apparaat is opgewarmd alvorens te reinigen.

Bij het reinigen van de interne leidingen van het melkreservoir kan er wat heet water en stoom uit de melkuitloop lekken. Wees voorzichtig en vermijd brandwonden door hete waterspatten.

Het stoompijpe reinigen

Reinig het stoompijpe na elk gebruik om te voorkomen dat er melkresten in achterblijven en dat het verstopt raakt.

Was alle delen van de uitloop grondig met een spons en warm water.

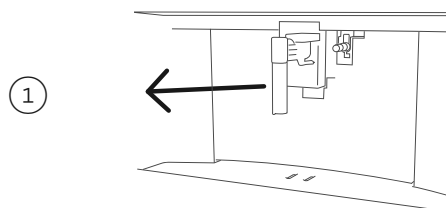

Plaats een container onder het stoompijpe en laat er wat water doorstromen.

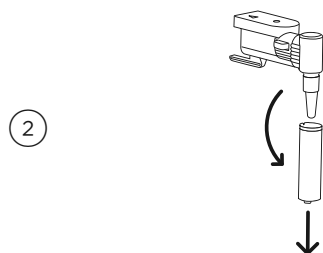

Wacht enkele minuten totdat de uitloop is afgekoeld, en haal hem er dan uit.

Houd de uitloop met één hand vast en draai met de andere hand het uiteinde van de uitloop en trek hem naar beneden.

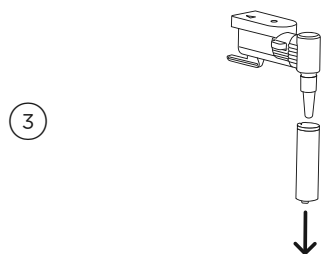

Verwijder het stoomaansluitstuk door het naar beneden te trekken.

Controleer of het gat in het aansluitstuk niet verstopt is. Reinig het eventueel met behulp van een tandenstoker.

Plaats alle onderdelen terug. Plaats het stoomaansluitstuk in het apparaat en dan het stoompijpe door dit omhoog te duwen en rechtsonder te draaien totdat het stevig vastzit.

De koffiemachine spoelen

Voer de **RINSING**-cyclus (SPOELEN) uit om heet water door de koffie-uitlopen en het stoompijpje te sturen om het interne circuit van het apparaat te reinigen en te verwarmen.

Als het apparaat langer dan vier dagen niet wordt gebruikt, raden wij aan om bij het opnieuw inschakelen drie spoelingen uit te voeren vóór gebruik.

Na het reinigen is het normaal dat het koffiedikbakje water bevat.

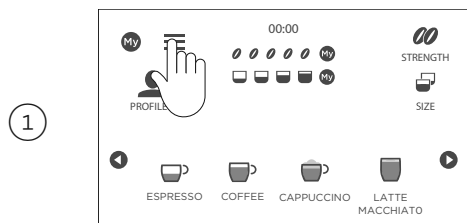

Voer deze cyclus niet uit zonder een container onder de koffie- en wateruitlopen te plaatsen.

Laat het apparaat niet onbeheerd achter terwijl er heet water wordt afgegeven.

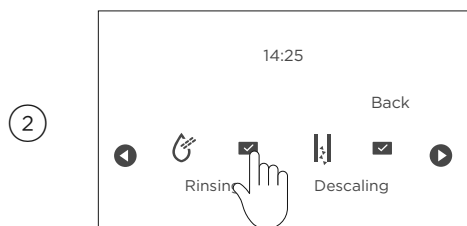

Raak  aan om het instellingenmenu te openen.



Raak  of  aan om te scrollen naar **RINSING** (SPOELEN), en druk dan op  om te starten.

Na enkele seconden komt er heet water uit de koffie-uitlopen.

Na afloop van de cyclus keert het display terug naar het beginscherm.

Annuleren

Raak **CANCEL** (ANNULEREN) aan om de spoelcyclus stop te zetten wanneer u maar wilt.

ONTKALKEN

Voor de beste resultaten moet u de koffiemachine zo snel mogelijk ontkalken nadat die melding is verschenen. Het ontkalkingsproces duurt ongeveer 45 minuten.

U hebt een container van 2,5 liter nodig om het water in op te vangen. Zorg ervoor dat de wateruitloop tijdens dit proces is aangebracht.

Wees voorzichtig met de ontkalkingsoplossing en het uitvoeren van de ontkalkingscyclus. Wij raden aan tijdens dit proces handschoenen te dragen en contact met de huid te vermijden.

Laat het apparaat niet onbeheerd achter tijdens het spoelen of legen.

Ontkalken

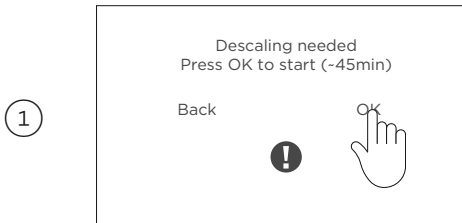

DESCALING NEEDED (ONTKALKING NODIG) verschijnt op het display. Druk op **OK** om onmiddellijk te starten, of op **BACK** (TERUG) om later te starten. Om de cyclus later te starten gaat u naar het instellingenmenu.

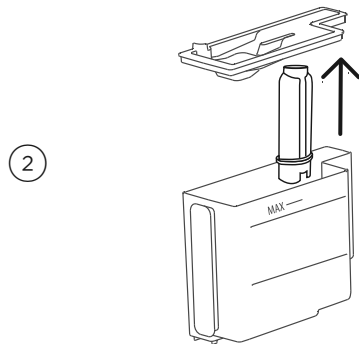

Volg de aanwijzingen op het display. Verwijder het waterreservoir en het waterfilter (indien aanwezig) en maak het leeg. Druk op **NEXT** (VOLGENDE).

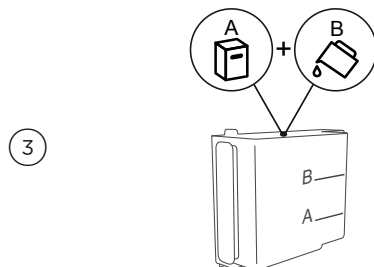

Voeg ontkalkingsoplossing toe aan het waterreservoir, volgens de aanwijzingen op het display. Plaats het waterreservoir terug in het apparaat. Druk op **NEXT** (VOLGENDE).

ONTKALKEN

4

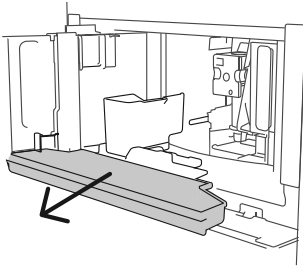

Leeg het koffiedikbakje en het lekbakje en plaats ze terug.

5

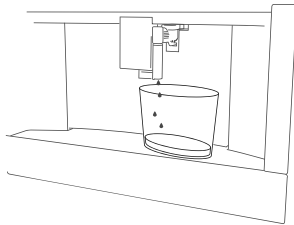

Plaats een container van 2,5 liter onder de koffie- en wateruitlopen.
Druk op **OK** om te starten, dan op **✓** om te bevestigen dat de ontkalkingsoplossing is toegevoegd.
De koffiemachine begint te ontkalken.

Spoelen

Na het ontkalken moet de koffiemachine minstens twee keer worden gespoeld om ervoor te zorgen dat de ontkalkingsoplossing volledig uit de interne circuits is gespoeld.

1

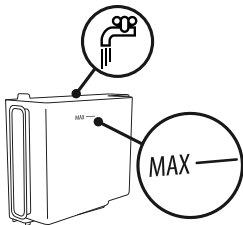

Na ongeveer 25 minuten stopt de ontkalking.

Leeg de container en verwijder en spoel het waterreservoir.

Vul het reservoir met vers, schoon water tot het **MAX**-niveau en plaats het terug.

2

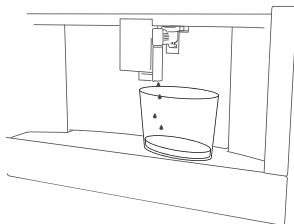

Plaats de container van 2,5 liter terug onder de koffie- en wateruitlopen.
Druk op **OK** om te starten.

De koffiemachine begint te spoelen.

ONTKALKEN

Als het water in het reservoir op is, moet u de container leegmaken voordat u de tweede spoelcyclus uitvoert.

1

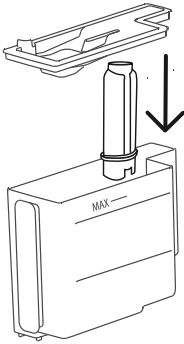

Verwijder en spoel het waterreservoir.
Vervang het waterfilter (indien gebruikt)
en vul het reservoir tot het **MAX**-niveau.
Druk op **NEXT** (VOLGENDE).

2

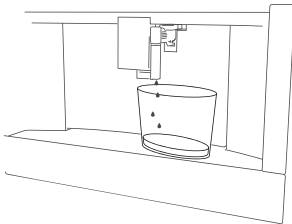

Plaats de container van 2,5 liter terug
onder de koffie- en wateruitlopen.
Druk op **OK** om te starten.
De koffiemachine begint weer te spoelen.

3

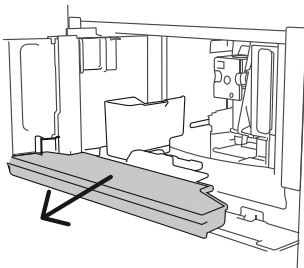

Maak na het spoelen het koffiedikbakje en
het lekbakje leeg en plaats ze terug.
De ontkalking is nu voltooid en de
koffiemachine is weer klaar voor gebruik.

- Als de ontkalkingscyclus niet correct is voltooid, bv. door een stroomstoring, raden wij aan de cyclus te herhalen.
- Als de watertank niet tot het **MAX**-niveau is gevuld, kan het nodig zijn een derde spoeling uit te voeren om er zeker van te zijn dat de ontkalkingsoplossing volledig uit de interne circuits van de machine is weggespoeld. Vergeet niet het lekbakje te legen voordat u de spoelcyclus start.
- Na het ontkalken is het normaal dat het koffiedikbakje water bevat.
- Als u in een gebied met zeer hard water woont, kan de ontkalkingsmelding met zeer korte tussenpozen verschijnen. Dit hoort bij de normale werking.

WATERFILTER

Bepaalde modellen zijn uitgerust met een wateronthardingsfilter. Als dit bij uw model niet het geval is, raden wij u aan er een aan te schaffen bij een erkende leverancier.

Het filter gaat bij regelmatig gebruik ongeveer twee maanden mee. Als de koffiemachine niet wordt gebruikt terwijl het filter is geïnstalleerd, gaat dit maximaal drie weken mee.

Het filter installeren

Haal het filter uit de verpakking.

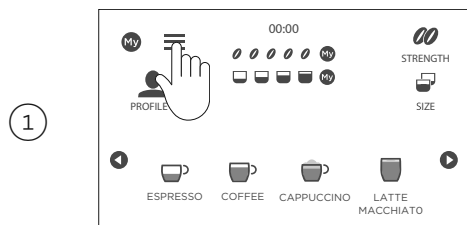

Druk op .

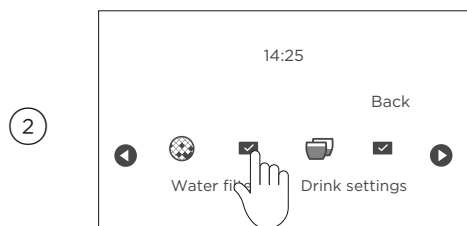

Druk op of totdat **WATER FILTER** (WATERFILTER) verschijnt.

Druk op om het instellingenmenu te openen.

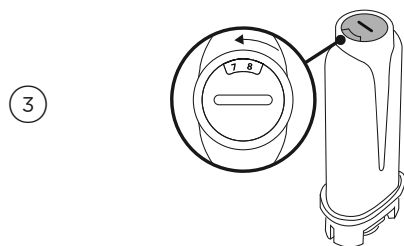

Volg de aanwijzingen op het display. Draai de datumindicatorschijf tot de volgende twee maanden van het jaar worden weergegeven. Druk op **NEXT** (VOLGENDE).

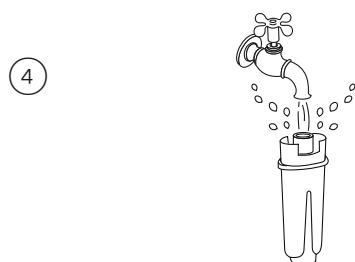

Om het filter te activeren laat u tapwater door de opening in het filter lopen, totdat er langer dan een minuut water uit de openingen aan de zijkant komt.

Druk op **NEXT** (VOLGENDE).

WATERFILTER

5

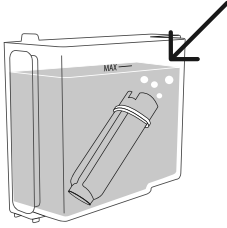

Verwijder het waterreservoir en vul het met vers water. Plaats het filter in het reservoir en dompel het gedurende ongeveer tien seconden volledig onder.

Laat eventuele luchtbellen ontsnappen en druk dan op **NEXT (VOLGENDE)**.

6

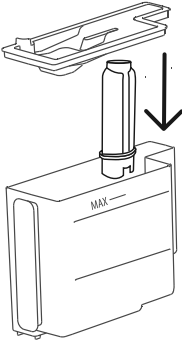

Plaats het filter in het filterhuis en duw het zover mogelijk naar binnen.

Plaats het deksel van het reservoir terug en plaats het reservoir terug in het apparaat.

Druk op **NEXT (VOLGENDE)**.

7

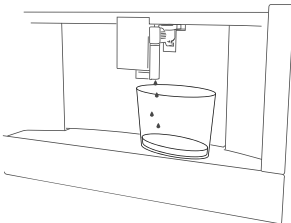

Plaats een container van 2,5 liter onder de koffie- en wateruitlopen.

Druk op **OK** om te starten.

De koffiemachine begint te spoelen.

Na het spoelen is de koffiemachine klaar voor gebruik.

Het filter vervangen

Op het display verschijnt **REPLACE WATER FILTER (WATERFILTER VERVANGEN)** wanneer een nieuw filter nodig is. Verwijder het oude filter en volg de bovenstaande aanwijzingen om een nieuw te installeren.

Wij raden aan het filter om de twee maanden te vervangen of als het apparaat drie weken niet is gebruikt, zelfs als **REPLACE WATER FILTER (WATERFILTER VERVANGEN)** niet op het display is verschenen. Ga hiervoor naar de instelling **WATER FILTER (WATERFILTER)** en selecteer **REPLACE WATER FILTER (WATERFILTER VERVANGEN)**, en volg de aanwijzingen op het display.







Het filter verwijderen

Ga om het filter te verwijderen naar de instelling **WATER FILTER (WATERFILTER)** en selecteer **REMOVE WATER FILTER (WATERFILTER VERWIJDEREN)**. Volg de aanwijzingen op het display om het filter te verwijderen.

MELDINGEN

DISPLAYMELDING	MOGELIJKE OORZAAK	WAT TE DOEN
Fill tank with fresh water (Vul het reservoir met vers water)	Onvoldoende water in het reservoir.	Vul het reservoir met water en controleer of het goed geplaatst is, door het zo ver mogelijk in te duwen totdat het vastklikt.
Insert water tank (Waterreservoir plaatsen)	Het reservoir zit niet goed op zijn plaats.	Plaats het reservoir goed en duw het zo ver mogelijk in.
Empty grounds container (Koffiedikbakje legen)	Het koffiedikbakje is vol.	Leeg het koffiedikbakje en het lekbakje, maak ze schoon en plaats ze terug in het apparaat. Opmerking: bij het verwijderen van het lekbakje moet het koffiedikbakje worden geleegd, ook als dit weinig koffiedik bevat. Anders kan het koffiedikbakje bij de volgende drankjes meer gevuld raken dan verwacht en kan de machine verstopt raken.
Insert grounds container (Koffiedikbakje plaatsen)	Na de reiniging werd het koffiedikbakje niet teruggeplaatst.	Verwijder het lekbakje en plaats het koffiedikbakje.
Add pre-ground coffee, coffee max. 1 Measure (Voorgemalen koffie, koffie toevoegen max. 1 maatschep)	De functie 'voorgemalen koffie' is geselecteerd zonder dat voorgemalen koffie in de trechter is gedaan.	Doe voorgemalen koffie in de trechter en herhaal de afgifte.
	De trechter voor voorgemalen koffie is verstopt.	Leeg de trechter. Zie hoofdstuk 'De trechter voor voorgemalen koffie reinigen'.
Add coffee, coffee max. 1 Measure (Voorgemalen koffie, koffie toevoegen max. 1 maatschep)	Er is een grote koffie met voorgemalen koffie gevraagd.	Doe de voorgemalen koffie in de trechter en druk op OK om door te gaan en de afgifte te voltooien.
Fill beans container (Bonereservoir vullen)	De koffiebonen zijn op.	Vul het bonereservoir.
Select a milder taste or reduce pre-ground coffee quantity (Een mildere smaak selecteren of de hoeveelheid voorgemalen koffie verminderen)	Er is te veel koffie gebruikt.	Selecteer een mildere sterkte door op STRENGTH (STERKTE) te drukken of verminder de hoeveelheid voorgemalen koffie (maximaal 1 maatschep).

MELDINGEN

DISPLAYMELDING	MOGELIJKE OORZAAK	WAT TE DOEN
Ground too fine. Adjust mill 1 click while in operation (Te fijn gemalen. De molen 1 klik bijstellen terwijl hij in werking is)	De maling is te fijn en de koffie wordt te langzaam of helemaal niet afgegeven.	Herhaal de koffieafgifte en draai de knop voor de maalinstelling één klik rechtsom naar 7 terwijl de koffiemolen in werking is. Als de afgifte na minstens twee koffiebereidingen nog steeds te langzaam is, herhaalt u de correctieprocedure en draait u de knop voor de maalinstelling één klik verder totdat de afgifte goed is (zie hoofdstuk 'Afstellen van de koffiemolen'). Als het probleem aanhoudt, controleer dan of het waterreservoir volledig in het apparaat zit.
	Als u een wateronthardingsfilter gebruikt, kan in het circuit een luchtbel zijn vrijgekomen, waardoor de afgifte wordt belemmerd.	Laat wat water door de heetwateruitloop komen totdat de waterstroom regelmatig wordt.
GENERAL ALARM: REFER TO USER MANUAL (ALGEMEEN ALARM: RAADPLEEG DE GEBRUIKERSHANDLEIDING)	De binnenkant van het apparaat is erg vuil.	Reinig de binnenkant van het apparaat grondig, zoals beschreven in hoofdstuk 'Verzorging en reiniging'. Staat het bericht na reiniging nog steeds op het display, neem dan contact op met Customer Care.
	Het apparaat moet worden ontkalkt en/of het filter moet worden vervangen.	De ontkalkingsprocedure beschreven in hoofdstuk 'Ontkalken' moet worden uitgevoerd en/of het filter moet worden vervangen of verwijderd zoals beschreven in hoofdstuk 'Waterfilter'.
	De leidingen in het melkreservoir moeten worden gereinigd.	Draai de knop van de melkopschuimer in de stand CLEAN (REINIGEN).
	Het filter moet worden vervangen.	Vervang het filter of verwijder het zoals beschreven in hoofdstuk 'Waterfilter'.
	De machine moet worden ontkalkt.	De ontkalkingsprocedure beschreven in hoofdstuk 'Ontkalken' moet worden uitgevoerd.
	De autostart-functie is geactiveerd.	Raadpleeg de aanwijzingen onder 'Auto start' om de functie te deactiveren.
	Energiebesparing is geactiveerd.	Raadpleeg de aanwijzingen onder 'Instellingen' om de functie te deactiveren.

MELDINGEN

DISPLAYMELDING	MOGELIJKE OORZAAK	WAT TE DOEN
Insert water spout (Wateruitloop plaatsen)	De heetwateruitloop is niet of niet goed geplaatst.	Duw de wateruitloop er zo ver mogelijk in.
Insert milk container (Melkreservoir plaatsen)	Het melkreservoir is niet goed geplaatst.	Duw het melkreservoir er zo ver mogelijk in.
Insert infuser assembly (Zetgroep plaatsen)	De zetgroep is na reiniging niet teruggeplaatst.	Plaats de zetgroep zoals beschreven in hoofdstuk 'De zetgroep reinigen'.
Water circuit empty press OK to start filling process (Watercircuit leeg — Op OK drukken om het vulproces te starten)	Het watercircuit is leeg.	Druk op OK om water uit de uitloop af te geven totdat het er normaal uitstroomt. De waterafgifte stopt automatisch. Als het probleem aanhoudt, controleer dan of het waterreservoir volledig in het apparaat zit.
Press OK to start cleaning process or turn milk froth adjustment dial (Op OK drukken om het reinigingsproces te starten of aan de knop van de melkopschuimer draaien)	Het melkreservoir is in het apparaat geplaatst met de knop van de melkopschuimer in de stand CLEAN (REINIGEN).	Om verder te gaan met de functie CLEAN (REINIGEN) moet u op OK drukken ofwel de knop van de melkopschuimer in een van de melkstanden draaien.
Turn dial to CLEAN position to start cleaning (De knop in de stand CLEAN (REINIGEN) draaien om de reiniging te starten)	Er is onlangs melk afgegeven en de leidingen van het melkreservoir moeten worden gereinigd.	Draai de knop van de melkopschuimer in de stand CLEAN (REINIGEN).
Turn the milk froth adjustment dial to milk position (De knop van de melkopschuimer in de melkstand draaien)	Het melkreservoir is in het apparaat geplaatst met de knop van de melkopschuimer in de stand CLEAN (REINIGEN).	Draai de knop in de gewenste schuimstand.
Descaling needed press OK to start (~45min) (Ontkalking nodig — Op OK drukken om te starten (~45 min))	De machine moet worden ontkalkt.	Druk op OK om de ontkalking te starten of op BACK (TERUG) om later te ontkalken. De ontkalkingsprocedure beschreven in hoofdstuk 'Ontkalken' moet worden uitgevoerd.
Replace water filter press OK to start (Waterfilter vervangen — Op OK drukken om te starten)	Het filter van de waterontharder is uitgeput.	Druk op OK om het filter te vervangen of verwijderen, ofwel op BACK (TERUG) om de procedure later uit te voeren. Volg de aanwijzingen in hoofdstuk 'Waterfilter'.

OPlossen van problemen

PROBLEEM	MOGELIJKE OORZAAK	WAT TE DOEN
De koffie is niet heet	De kopjes waren niet voorverwarmd.	Verwarm de kopjes door ze af te spoelen met heet water (Opmerking: u kunt de heetwaterfunctie gebruiken).
	De zetgroep is afgekoeld omdat er twee tot drie minuten zijn verstreken sinds de laatste koffie werd gezet.	Alvorens de koffie te zetten, verwarmt u de zetgroep door het te spoelen met de spoelfunctie (zie hoofdstuk 'De koffiemachine spoelen').
	Er is een lage koffietemperatuur ingesteld.	Stel in het menu een hogere koffietemperatuur in (zie hoofdstuk 'Instellingen').
De koffie is slap of niet romig genoeg	De koffie is te grof gemalen.	Draai de knop voor de maalinstelling één klik linksom naar 1 terwijl de koffiemolen in werking is. Ga zo door met één klik per keer totdat u de gewenste koffieafgifte hebt bereikt. Het effect is pas zichtbaar na afgifte van twee koffies (zie hoofdstuk 'Afstellen van de koffiemolen'). Als de koffie nog steeds niet naar wens is, probeer dan met een ander koffiemark.
De koffie wordt te langzaam of druppelsgewijs afgegeven	De koffie is te fijn gemalen.	Draai de knop voor de maalinstelling één klik rechtsom naar 7 terwijl de koffiemolen in werking is. Ga zo door met één klik per keer totdat u de gewenste koffieafgifte hebt bereikt. Het effect is pas zichtbaar na afgifte van twee koffies (zie hoofdstuk 'Afstellen van de koffiemolen').
De koffie komt niet uit één of beide uitlopen	De koffie-uitlopen zijn verstopt.	Reinig de uitlopen met een tandenstoker.
Het apparaat zet geen koffie	Het apparaat heeft onzuiverheden in zijn interne circuits gedetecteerd. Op het display verschijnt CLEANING UNDERWAY (REINIGING BEZIG).	Wacht tot het apparaat weer gebruiksklaar is en selecteer de gewenste drank opnieuw. Neem contact op met Customer Care als het probleem aanhoudt.

OPLOSSEN VAN PROBLEMEN

PROBLEEM	MOGELIJKE OORZAAK	WAT TE DOEN
Het apparaat schakelt niet in	De stekker zit niet in het stopcontact.	Steek de stekker in het stopcontact.
	De hoofdschakelaar aan de zijkant van de koffiemachine is niet ingeschakeld.	Druk op de hoofdschakelaar.
	De aan/uit-schakelaar is niet ingeschakeld.	Druk op 
De zetgroep kan er niet worden uitgetrokken	Het apparaat is niet correct uitgeschakeld.	Schakel het apparaat uit door op de stand-bytoets te drukken (zie hoofdstuk 'De koffiemachine uitzetten').
Aan het einde van de ontkalking vraagt het apparaat om een derde spoeling	Tijdens de twee spoelcycli is het waterreservoir niet tot het MAX-niveau gevuld.	Volg de aanwijzingen op het display van het apparaat, maar maak eerst het lekbakje leeg om te voorkomen dat het water overloopt.
De melk komt niet uit de melkuitloop	Het deksel van het melkreservoir is vuil.	Reinig het deksel van het melkreservoir zoals beschreven in het hoofdstuk 'Het melkreservoir reinigen'.
De melk bevat grote bellen en spuit uit de melkuitloop of er is weinig schuim	De melk is niet koud genoeg, of het is geen lichte of magere melk.	Gebruik lichte of magere melk op koelkasttemperatuur (ongeveer 5°C). Als het resultaat niet naar wens is, probeer dan met een ander melkmerk.
	De knop van de melkopschuimer is niet juist afgesteld.	Pas aan volgens de aanwijzingen in het hoofdstuk 'Het schuimniveau instellen'.
	Het deksel van het melkreservoir of de knop van de melkopschuimer is vuil.	Reinig het deksel van het melkreservoir en de knop van de melkopschuimer zoals beschreven in het hoofdstuk 'Het melkreservoir reinigen'.
	Het aansluitstuk voor het water/stoom is vuil.	Reinig het aansluitstuk. Zie 'Verzorging en reiniging'.
De koffiemachine maakt geluiden of blaast kleine hoeveelheden stoom uit wanneer ze niet in gebruik is	De koffiemachine is klaar voor gebruik, of is onlangs uitgezet, en er druppelt condens in de hete verdamper.	Dit hoort bij de normale werking. Om dit te beperken moet u het lekbakje leegmaken.

GARANTIE EN SERVICE

Alvorens naar de telefoon te grijpen voor service of hulp

Ga na wat u zelf kunt doen. Raadpleeg de installatievoorschriften en uw gebruikershandleiding en controleer of:

- ① Uw product correct is geïnstalleerd.
- ② U vertrouwd bent met de normale werking ervan.

Als u na het controleren hiervan nog steeds hulp of onderdelen nodig hebt, raadpleeg dan de garantiebepalingen in het Service & Garantieboek en zoek het dichtstbijzijnde Erkende Servicecentrum, Customer Care, of neem contact met ons op via onze website www.fisherpaykel.com.

Vul in en bewaar voor latere raadpleging:

Model _____

Serienr. _____

Aankoopdatum _____

Koper _____

Dealer _____

Gemeente _____

Stad _____

Land _____

FISHERPAYKEL.COM

© Fisher & Paykel Appliances 2023. Alle rechten voorbehouden

De in deze handleiding getoonde modellen zijn mogelijk niet in alle markten verkrijgbaar en kunnen op elk moment worden gewijzigd.

De productspecificaties in deze handleiding zijn van toepassing op de specifieke producten en modellen die op de uitgiftedatum zijn beschreven. In het kader van ons beleid van voortdurende verbetering van onze producten, kunnen deze specificaties te allen tijde worden gewijzigd.

Surf voor actuele informatie over de beschikbaarheid van modellen en specificaties in uw land naar onze website of neem contact op met uw plaatselijke Fisher & Paykel-dealer.