GUIDE D'INSTALLATION DU LAVE-VAISSELLE DISHDRAWER^{MC}

Pièces requises	3
Accéder aux spécifications de votre produit	4
Avant l'installation	6
câblage (optionnel)	11
Préparer le lave-vaisselle	16
Installer le lave-vaisselle	23
Entretiens connectés	32
Liste de contrôle de l'installateur	39

FISHER & PAYKEL

US CA

433660A 03.26

PROFESSIONNELS DISHDRAWER MC LAVE-VAISSELLE

DD24DTX6PX1

PIÈCES REQUISES

OUTILS

fournis

- 1 outil de réglage du pied

Non fourni

- Couteau à lame rétractable
- Tournevis cruciforme
- Tournevis plat
- Perceuse électrique
- 1 mèche de 13 mm
- 1 mèche de 2,5 mm
- Niveau
- Pincés
- Crayon

PIÈCES

Fourni et requis

- 4 supports latéraux
- 2 supports supérieurs
- 1 ruban d'étanchéité
- 9 x 16 mm Vis cruciformes
- 1x panneau coup-de-pied pré-fini
- 5 vis de coup-de-pied
- 1 support de tuyau d'évacuation
- 1 raccord de tuyau d'évacuation
- 2 attaches métalliques
- 1 pince

fournis

- 4 ensembles d'entretoises



Pour accéder aux vidéos d'installation, scannez le code QR ou rendez-vous sur : <https://www.fisherpaykel.com/nz/dishdrawer-installation-videos>

Les vidéos offrent un aperçu de l'installation du DishDrawerMC et ne sont pas destinées à être utilisées comme un guide autonome.

L'installation doit être effectuée par un technicien de service formé et supporté par Fisher & Paykel ou une personne qualifiée.

ACCÉDER AUX SPÉCIFICATIONS DE VOTRE PRODUIT

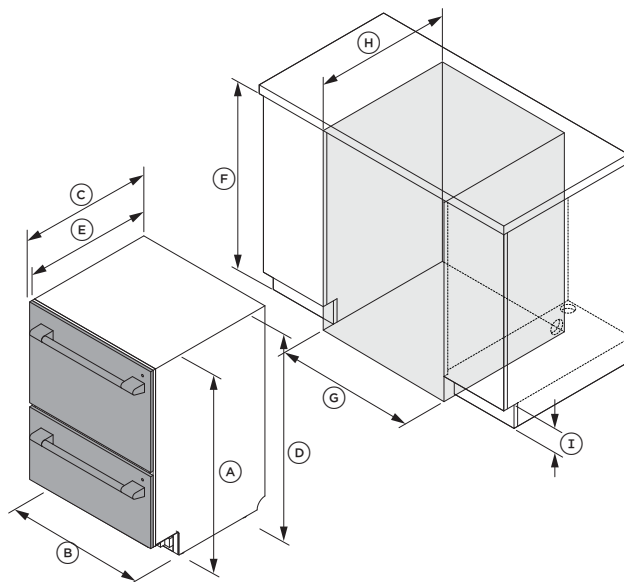

Dimensions	in	mm
(A) Hauteur du châssis*	22 9/16	856
(B) Largeur du châssis	23 9/16	599
(C) Profondeur du châssis	21 3/4	553
(D) Taille totale*	34 - 36 3/8	864 - 924
(E) Profondeur hors tout	22 9/16	573
(F) Hauteur minimum de la cavité*	34	864
(G) Largeur minimum de la cavité	23 5/8	600
(H) Profondeur minimale de la cavité, y compris les façades de tiroir	22 13/16	579
(I) Hauteur du coup-de-pied	3 15/16 - 6 5/16	100-160

*La hauteur dépend de l'ajustement des pieds.

SPÉCIFICATIONS DU PANNEAU



Pour obtenir les spécifications complètes des produits, des armoires et des services, consultez le guide de planification. Pour accéder au Guide de planification, scannez le code QR ou visitez fisherpaykel.com/specify. Recherchez par type d'appareil, nom de produit ou code de modèle.

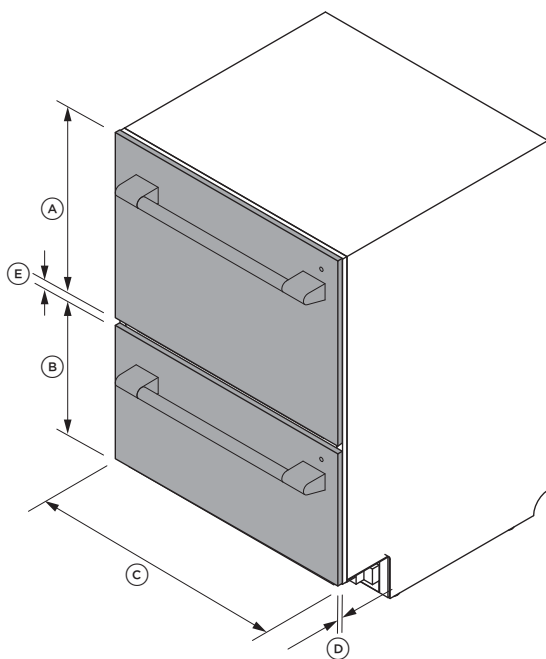

Dimensions du façade`	in	mm
Ⓐ Hauteur de la façade de tiroir	17 3/8	442
Ⓑ Hauteur du panneau inférieur	12 5/16	313
Ⓒ Largeur de la façade de tiroir	23 15/32	596
Ⓓ Épaisseur de la façade de tiroir	13/16	20
Ⓔ Espace de ventilation	5/16	8

AVANT L'INSTALLATION



fisherpaykel.com/specify

1. Reportez-vous au Guide de planification pour les spécifications des armoires, des cavités et de l'entretien.

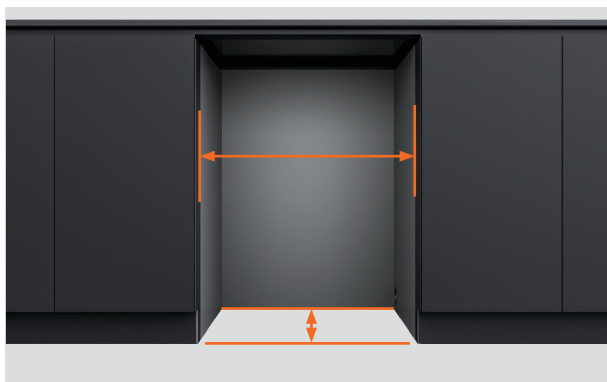

2. Assurez-vous que l'armoire respecte les spécifications minimales requises pour la cavité.

Vérifiez que les côtés de l'armoire sont bien d'équerre.



3. Si la cavité est trop large, ajoutez du matériau sur les côtés pour permettre de fixer le lave-vaisselle.

Consultez le Guide de planification pour plus de détails.

AVANT L'INSTALLATION

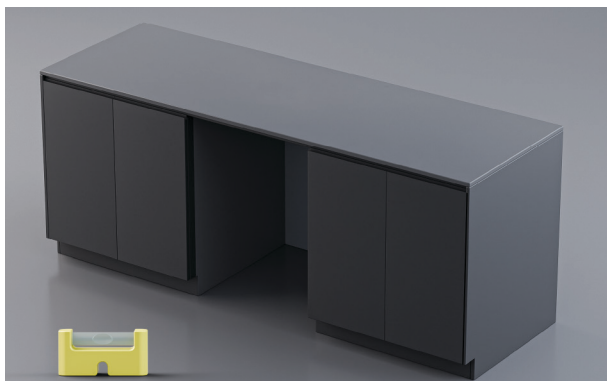

4. Vérifiez que l'armoire est de niveau.



5. La prise électrique doit être accessible après l'installation pour l'entretien futur.



6. Les trous de service peuvent être acheminés de la cavité du lave-vaisselle, dans l'espace du coup-de-pied, puis jusqu'à la cavité adjacente.

AVANT L'INSTALLATION - ENTRETIEN

Consultez le Guide de planification sur fisherpaykel.com pour les options d'entretien.

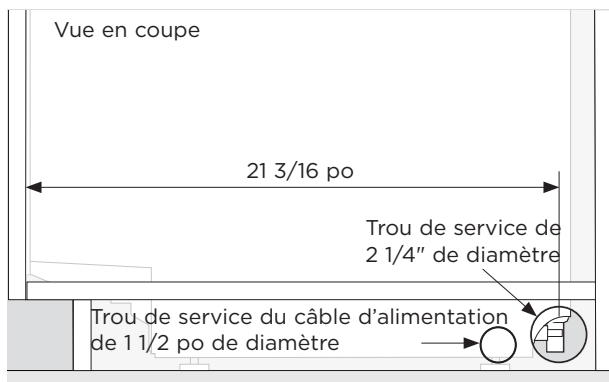

1. Un trou de service d'un diamètre minimum de 2 1/4 po est requis dans le côté de l'armoire.

Un trou séparé de 1 1/2 po pour le câble d'alimentation est également requis.

Le centre du trou de service doit se trouver au minimum à 21 3/16 po de l'avant du châssis du lave-vaisselle.

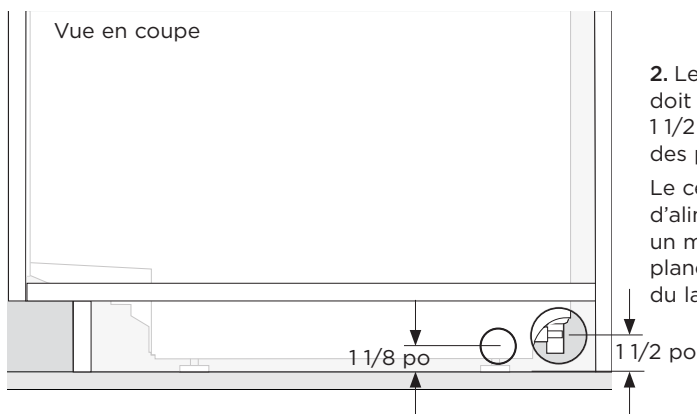

2. Le centre du trou de service doit se situer à au maximum 1 1/2 po du plancher ou du bas des pieds du lave-vaisselle.

Le centre du trou du câble d'alimentation doit être à un maximum de 1 1/8 po du plancher ou du bas des pieds du lave-vaisselle.

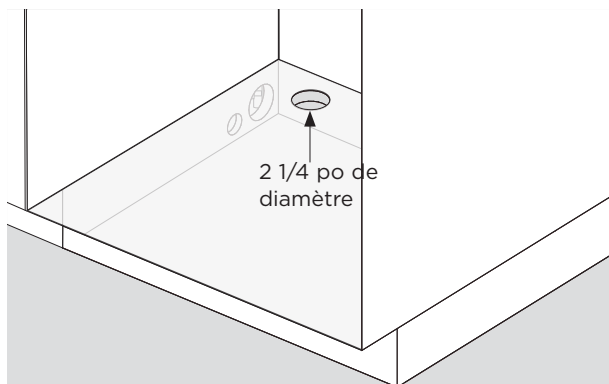

3. Un trou de service de 2 1/4 po de diamètre est requis dans l'étagère de l'armoire adjacente.

DÉBALLEZ TOUS LES PRODUITS



1. Retirez soigneusement la pellicule de plastique.

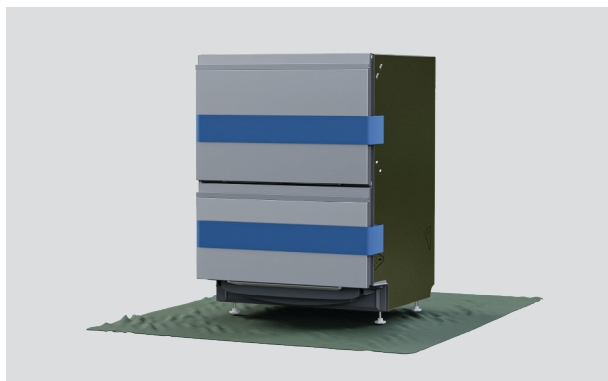

2. Protégez le plancher avant de retirer la base.

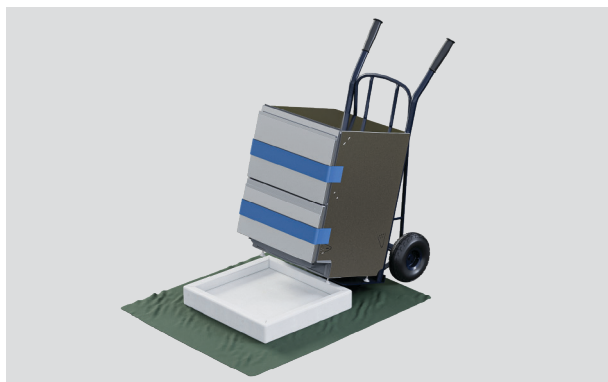

3. Pour détacher la base, utilisez un chariot pour soulever le lave-vaisselle par l'arrière, puis retirez la base.

DÉBALLEZ TOUS LES PRODUITS

Ouvrez soigneusement le tiroir supérieur pour éviter que le lave-vaisselle ne bascule.

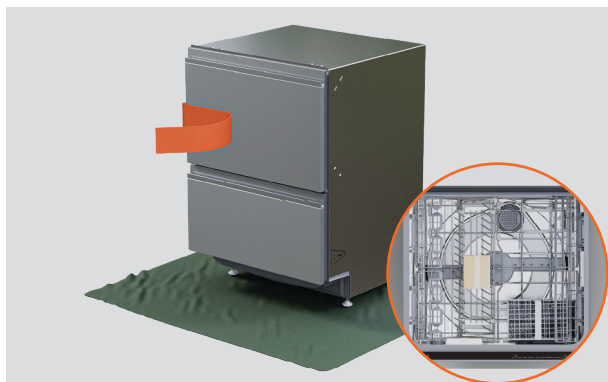

4. Retirez le ruban adhésif du tiroir supérieur et retirez les accessoires et les emballages d'installation.

Fermez le tiroir et réappliquez le ruban adhésif.



5. Mettez l'emballage au rebut de manière responsable.

CÂBLAGE (OPTIONNEL)

Un électricien qualifié est requis pour câbler le lave-vaisselle.

Retirez le câble d'alimentation fourni et complétez le câblage près de la cavité.

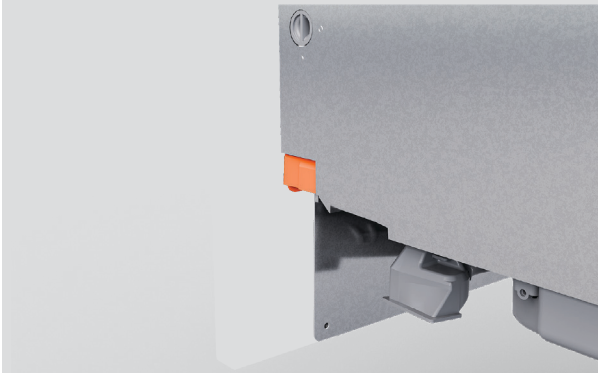

1. Faites tourner les goupilles du support de tiroir d'un quart de tour.

Utilisez des pinces pour retirer la goupille de la porte.

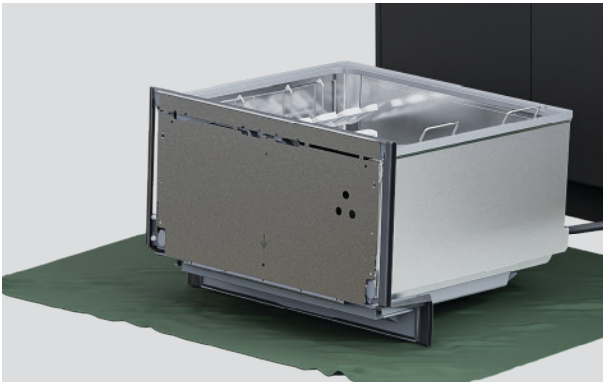

2. Placez le tiroir sur une surface protégée à gauche de l'appareil.

Ne pas étirer ni déconnecter les tuyaux et les câbles.



3. Retirez la vis de fixation du couvercle et mettez-la de côté.

CÂBLAGE (OPTIONNEL)



4. Poussez le loquet supérieur vers l'arrière pour déverrouiller.

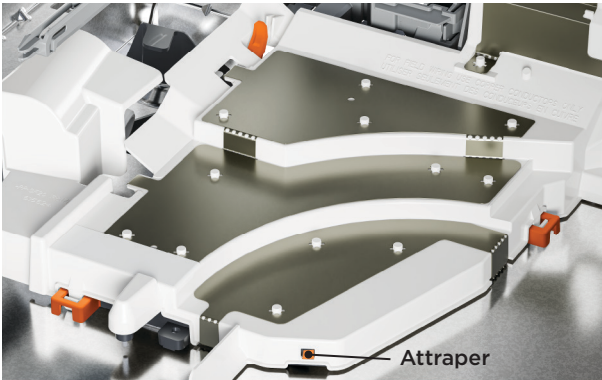

5. Libérez les clips de blocage restants à l'aide d'un tournevis plat.

Soulevez le couvercle et passez-le par-dessus le loquet.

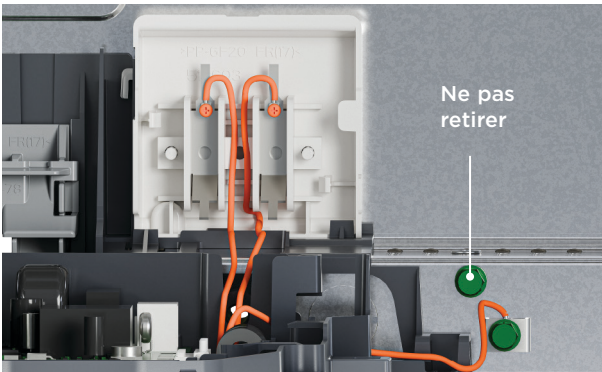

6. Dévissez les fils sous tension, neutre et de mise à la terre, comme illustré.

Assurez-vous de ne pas retirer le fil de mise à la terre supérieur.

CÂBLAGE (OPTIONNEL)

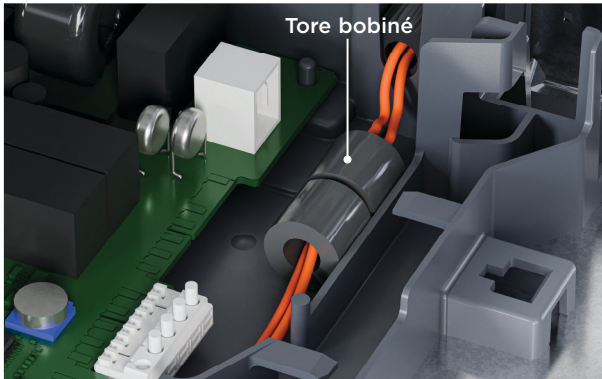

7. Retirez avec soin le câble du produit.

Mettez le tore bobiné de côté pour une utilisation ultérieure.

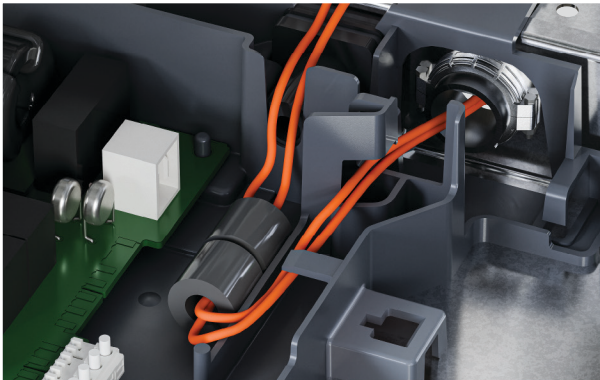

8. Installez un serre-câble adapté au conduit dans l'alvéole défonçable métallique.

Faites passer le câblage sous la languette et au travers du tore bobiné retiré précédemment.

Assurez-vous d'utiliser uniquement des conducteurs en cuivre.

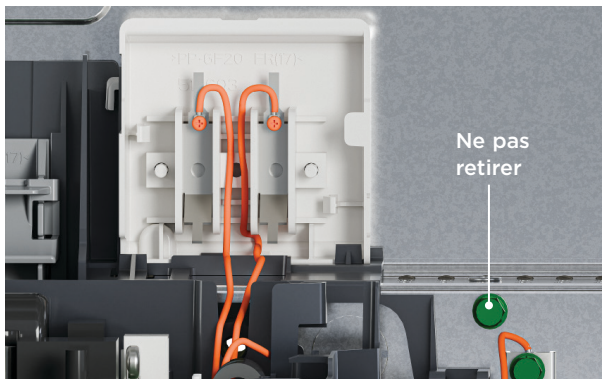

9. Fixez les fils sous tension et neutre au bloc de jonction et le fil de mise à la terre au châssis.

CÂBLAGE (OPTIONNEL)

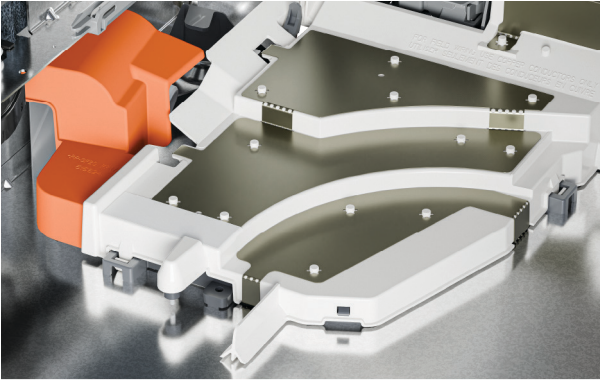

10. Positionnez la valve de remplissage du couvercle en place avant d'abaisser la partie restante du couvercle en position.

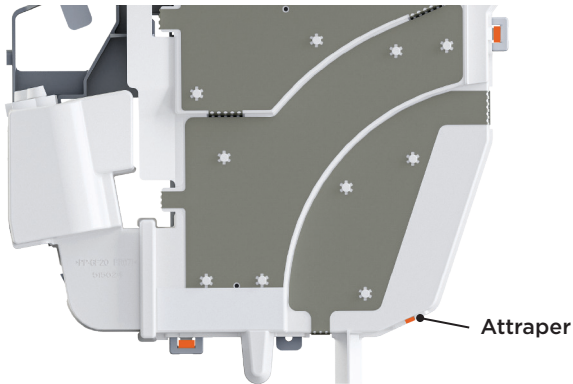

11. Remettez le couvercle en place en veillant à ce qu'il s'emboîte sur le loquet. Assurez-vous que les clips de blocage sont alignés.

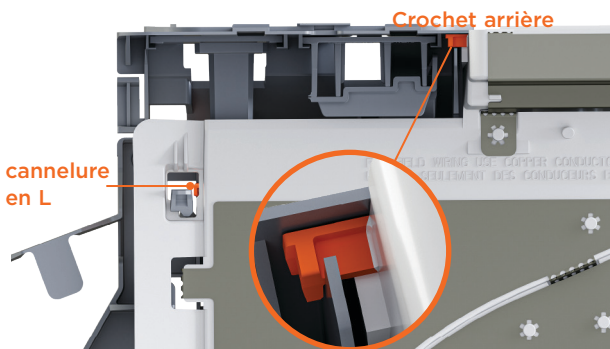

12. Assurez-vous que le crochet arrière est bien positionné sur la fente et que la cannelure en L est dégagée.

CÂBLAGE (OPTIONNEL)

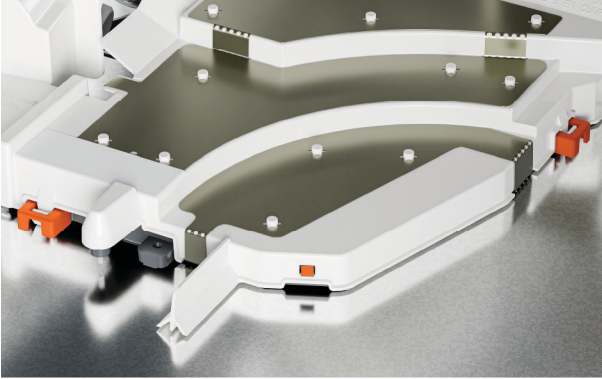

13. Réinsérez les clips en place en appuyant fermement sur le couvercle.

Assurez-vous que tous les clips sont enclenchés.



14. Réinstallez la vis pour fixer le couvercle. Réinstallez la vis pour fixer le couvercle.

APPLIQUER LE RUBAN D'ÉTANCHÉITÉ



1. Veillez à ce que le dessous du plan de travail soit propre et exempt de poussière.

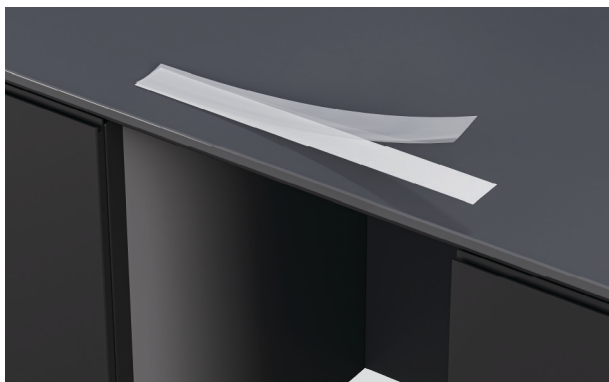

2. Retirez le film protecteur du ruban



3. Appliquez le ruban adhésif sur le plan de travail en vous assurant qu'il est centré et en retrait de 3/8" du bord avant.

OPTIONS DE SÉCURISATION DU LAVE-VAISSELLE

Le lave-vaisselle doit être solidement fixé pour rester en place et éviter les vibrations. Trois points de fixation de chaque côté du châssis sont recommandés.

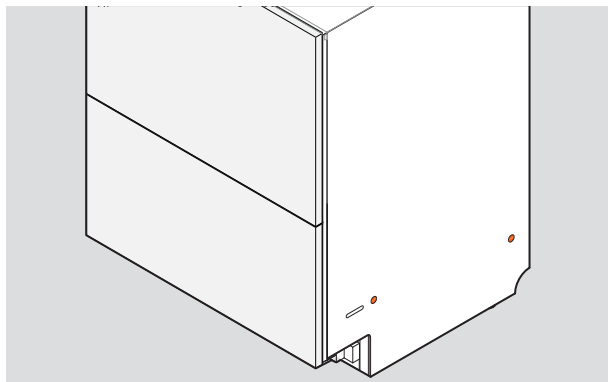

1. Fixation à travers le châssis :

Les vis doivent être fixées à travers les côtés du châssis et dans les côtés de l'armoire ou les entretoises.

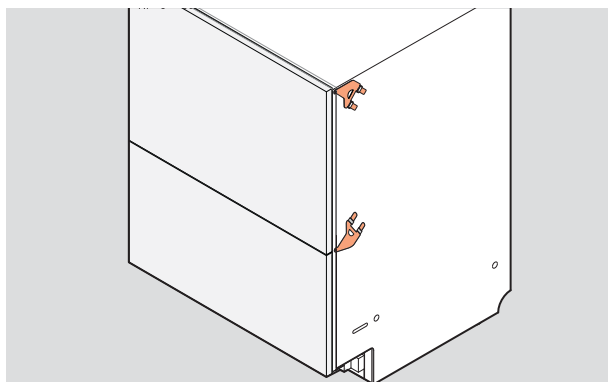

2. Fixation à travers les supports latéraux :

Les ensembles de supports centraux ou supérieurs peuvent être insérés dans les côtés du châssis et fixés aux bords de l'armoire.

Les deux ensembles peuvent être utilisés si nécessaire.

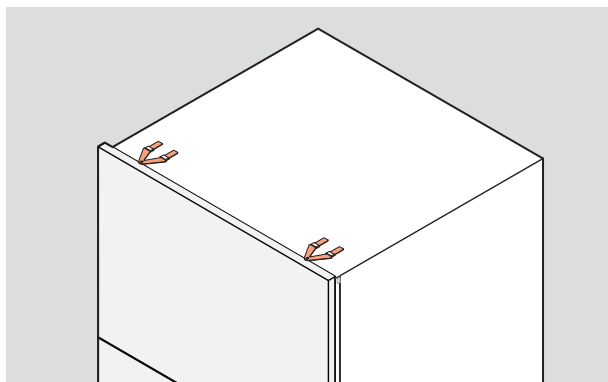

3. Fixation à travers les supports supérieurs :

Si nécessaire, des supports peuvent être insérés dans le haut du châssis.

Ceux-ci peuvent être utilisés selon le matériau de l'armoire ou du plan de travail.

Assurez-vous que les vis sont à niveau avec la surface de l'armoire pour éviter d'endommager la façade de tiroir.

POUR FIXER LES SUPPORTS LATÉRAUX

Les supports doivent être posés à plat sur le châssis, avec les attaches de verrouillage orientées vers l'extérieur. Les attaches de verrouillage doivent être correctement insérées dans les fentes pour fixer les supports.

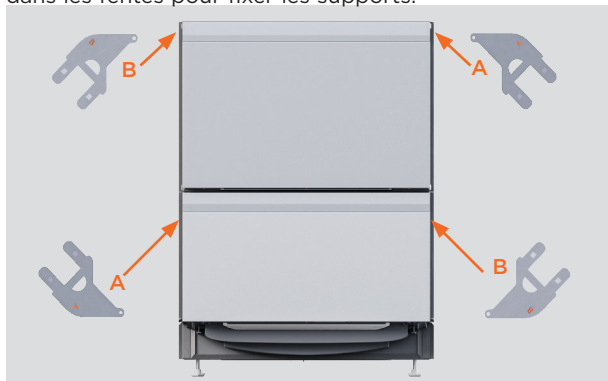

1. Localisez les ensembles de supports supérieur et inférieur.



2. Si vous utilisez l'ensemble de supports supérieurs, insérez-les dans les fentes et tapotez doucement avec un maillet en caoutchouc pour les serrer.

Poussez la languette de la vis à travers l'espace dans le joint en caoutchouc.



3. Si vous utilisez l'ensemble de supports inférieurs, insérez-les dans les fentes inférieures et tapotez doucement avec un maillet en caoutchouc pour les serrer.

Poussez la languette de la vis à travers l'espace dans le joint en caoutchouc.

POUR FIXER LES SUPPORTS SUPÉRIEURS

Utilisez les supports supérieurs si l'armoire est adaptée et que les têtes de vis seront à niveau afin de prévenir tout dommage à la façade de tiroir.

Les supports doivent être posés à plat sur le châssis, avec les attaches de verrouillage orientées vers l'extérieur.

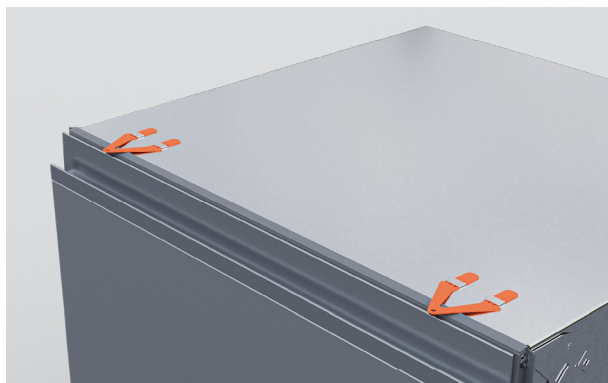

1. Placez les supports supérieurs dans les languettes supérieures.

Poussez la languette de la vis à travers l'espace dans le joint en caoutchouc.

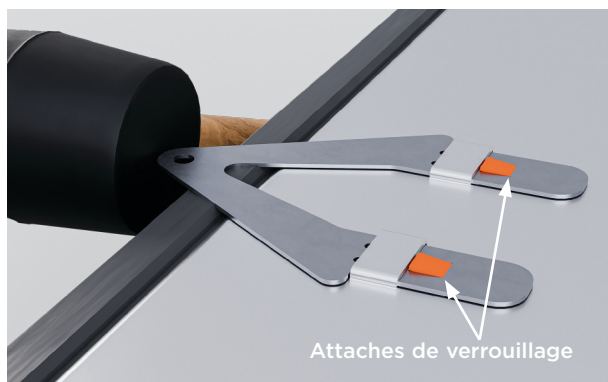

2. Si nécessaire, tapez doucement avec un maillet souple pour serrer.

FIXEZ LES ENTRETOISES



1. Détachez les quatre entretoises à l'aide d'une bande adhésive.

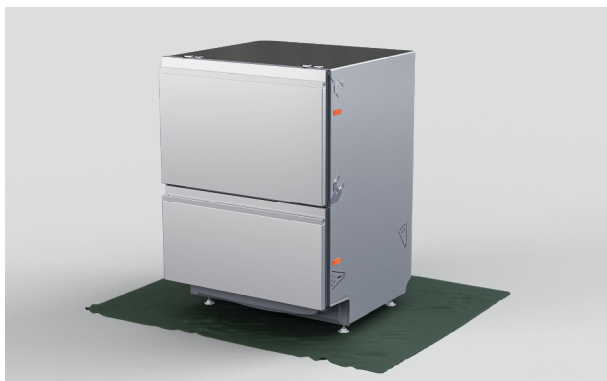

2. Placez des entretoises de chaque côté du lave-vaisselle entre les supports.



3. Si nécessaire, un segment d'entretoise plus grand peut être enclenché pour ajuster l'épaisseur.

AJUSTER LA HAUTEUR DU LAVE-VAISSELLE

Assurez-vous que les tiroirs sont bien sécurisés avec du ruban adhésif. Prenez précaution de ne pas plier les pieds lorsque vous inclinez le lave-vaisselle. D'autres ajustements seront effectués une fois que le lave-vaisselle sera à l'intérieur de la cavité.

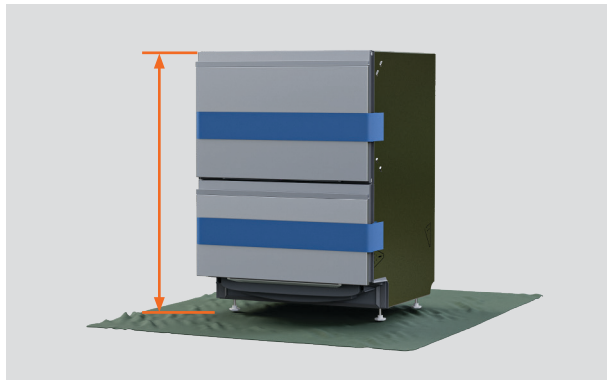

1. Mesurez la hauteur du lave-vaisselle des pieds jusqu'au sommet du châssis.

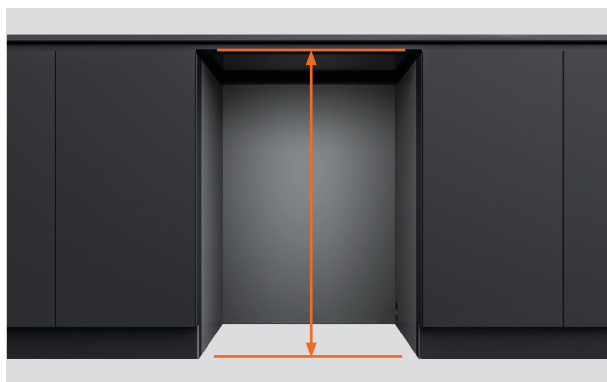

2. Mesurez la distance entre le plancher et le dessous du plan de travail ou du cadre de la cavité.



3. Réglez la hauteur du lave-vaisselle entre 1/8 et 3/16 po sous la hauteur de la cavité.

AJUSTER LA HAUTEUR DU LAVE-VAISSELLE

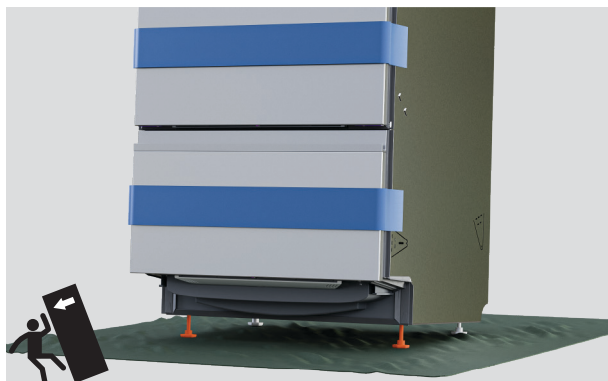

4. Inclinez le lave-vaisselle pour qu'il repose sur ses pieds arrière. Dévissez ou serrez les pieds avant pour régler la hauteur.

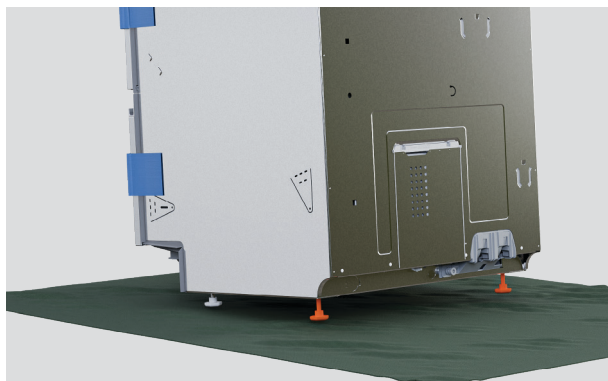

5. Inclinez le lave-vaisselle pour qu'il repose sur ses pieds avant. Dévissez ou serrez les pieds arrière pour régler la hauteur.

POUSSEZ DANS LA CAVITÉ

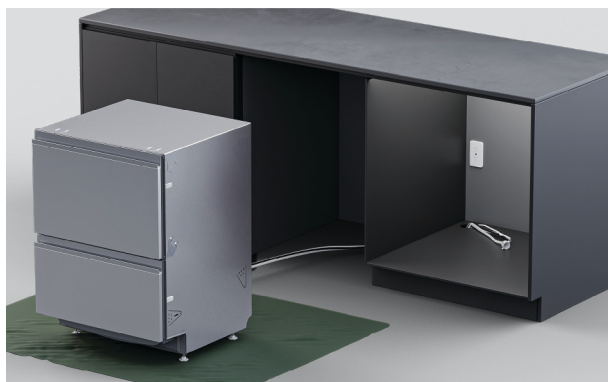

1. Faites passer les tuyaux et les câbles à travers les trous de service et dans la cavité adjacente.



2. Enfoncez soigneusement le produit dans la cavité, en faisant passer les tuyaux à travers les trous de service au fur et à mesure.
Évitez d'écraser ou de tordre les tuyaux.

NIVELER LE LAVE-VAISSELLE

L'espace minimum entre la façade de tiroir et le plan de travail ou le cadre est de 1/16 po.



1. Mesurez l'espace entre le haut de la façade de tiroir et le plan de travail ou le cadre pour régler la hauteur.



2. Tirez le tiroir inférieur à moitié pour retirer la cuve.
De chaque côté du tiroir, poussez les attaches de verrouillage vers l'arrière.

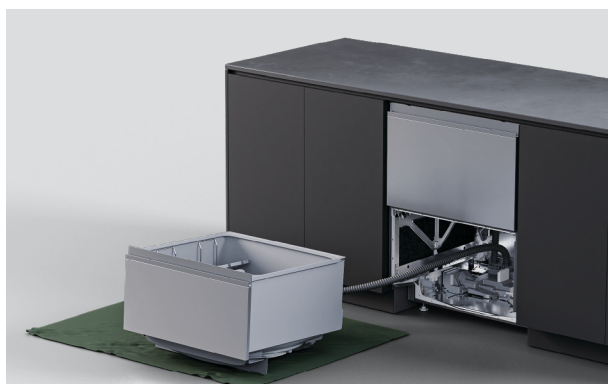

3. Placez le tiroir sur une surface protégée à gauche de l'appareil.

Ne pas étirer ni déconnecter les tuyaux et les câbles.

NIVELER LE LAVE-VAISSELLE

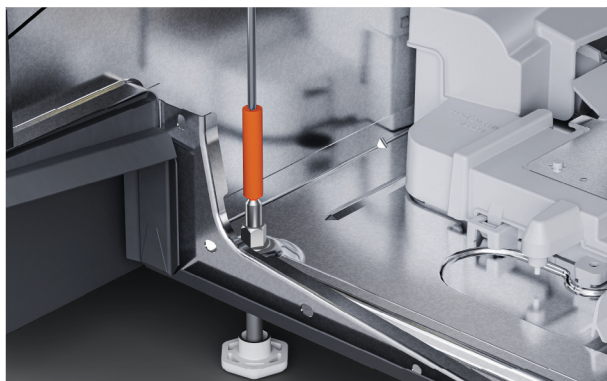

4. Utilisez un tournevis et l'outil fourni ou une clé pour ajuster la hauteur de chaque pied.

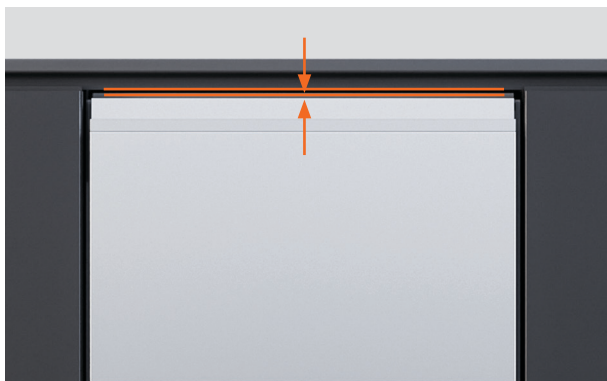

6. Vérifiez que l'espace est au minimum de 1/16 po.

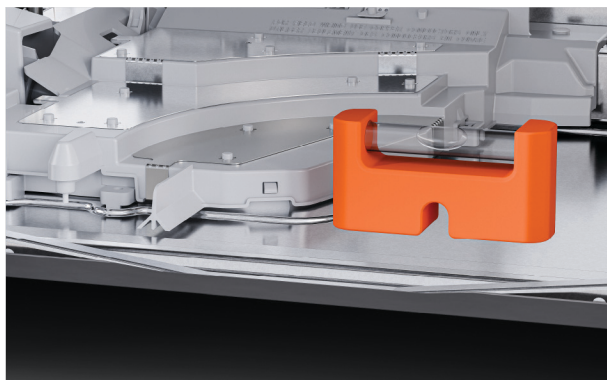

5. Placez un niveau sur la surface plane du châssis pour vérifier que le lave-vaisselle est de niveau de l'arrière vers l'avant et de gauche à droite.

FIXER À TRAVERS LA FENTE DU CHÂSSIS

Des fentes sur les côtés du châssis permettent de fixer temporairement des vis et d'ajuster le lave-vaisselle dans la cavité. L'alignement du panneau peut ensuite être vérifié avant la fixation finale.



1. Tirez le tiroir à moitié pour retirer la cuve.

De chaque côté de la cuve, poussez les attaches de verrouillage vers l'arrière.

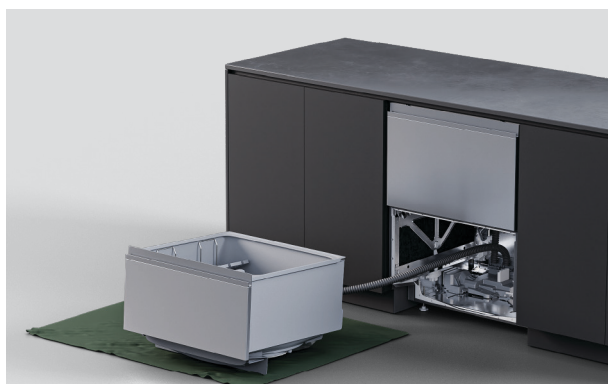

2. Placez le tiroir sur une surface protégée à gauche de l'appareil.

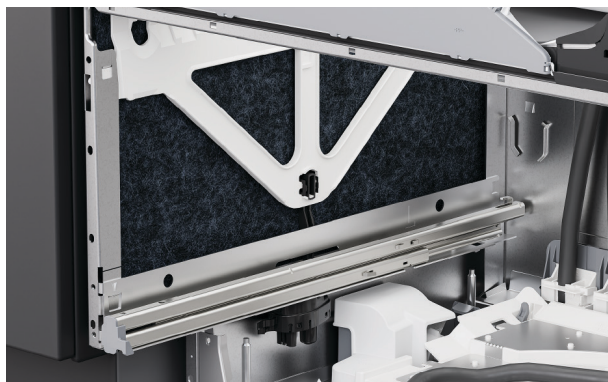

3. Sur les côtés du châssis, soulevez l'isolant.

FIXER À TRAVERS LA FENTE DU CHÂSSIS



4. Insérez une vis dans chaque fente du châssis pour fixer le tout à l'armoire.

Serrez partiellement les vis afin de pouvoir effectuer des ajustements.

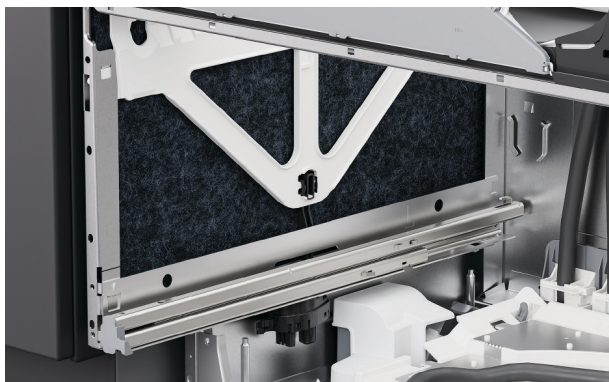

5. Réinstallez l'isolant en vous assurant qu'il est correctement positionné et qu'il n'obstrue pas les glissières du tiroir.

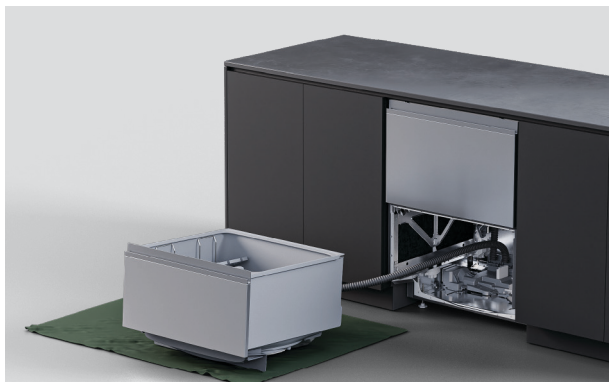

6. Vérifiez que la face du panneau supérieur est alignée avec les armoires environnantes.

Ajustez le lave-vaisselle dans la cavité si nécessaire.

FIXER À TRAVERS LE CHÂSSIS



1. Insérez les vis à travers les deux trous de chaque côté du châssis.

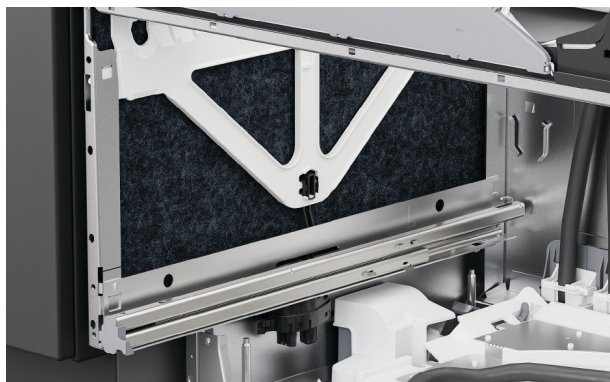

2. Assurez-vous que l'isolant est repositionné correctement et qu'il n'obstrue pas les glissières des tiroirs.



3. Remettez la cuve sur les glissières, tirez les attaches de verrouillage vers l'avant et enclenchez le tiroir en place.

SERRER À L'AIDE DE SUPPORTS



1. Si vous utilisez des supports latéraux, ouvrez partiellement le tiroir supérieur.

Soulevez le joint en caoutchouc et retirez les cache-vis gauche et droit de la garniture.



2. Fixez les supports latéraux à l'aide des vis fournies et remettez les cache-vis en place.



3. Si des supports supérieurs sont insérés, fixez-les à l'aide des vis fournies.

Assurez-vous que la tête de la vis est à niveau et dégagée du dessus de la façade de tiroir lorsqu'il est fermé pour éviter tout dommage.

INSTALLEZ LE COUP-DE-PIED PRÉFINI



Sélectionnez le **coup-de-pied** pré-fini. Ce coup-de-pied convient à une profondeur de 1 9/16 à 2 3/16 po.

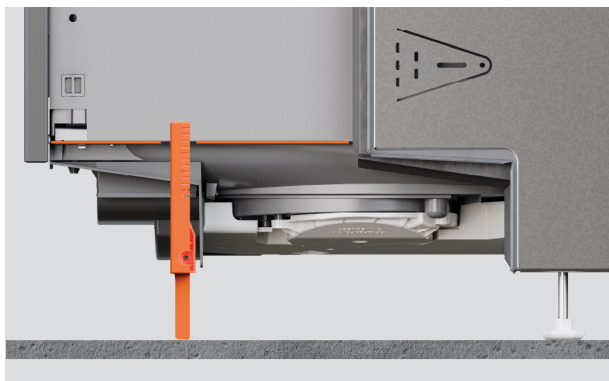

1. Ouvrez le tiroir inférieur. Faites pivoter le coup-de-pied de manière à ce que les languettes reposent sur le plancher.



2. Marquez le point où le coup-de-pied rejoint le bord de la cuve.

INSTALLEZ LE COUP-DE-PIED PRÉFINI



3. Incisez le coup-de-pied des deux côtés avec un couteau à lame rétractable sur une surface protectrice.

Cassez ou coupez l'excédent et lissez le bord avec une lime.



4. Détachez les languettes supérieures.

Faites glisser le coup-de-pied pré-fini le long des rails en T jusqu'à ce qu'il soit en place.

Assurez-vous qu'il y a un espacement de 1/2 po entre le coup-de-pied et le plancher.

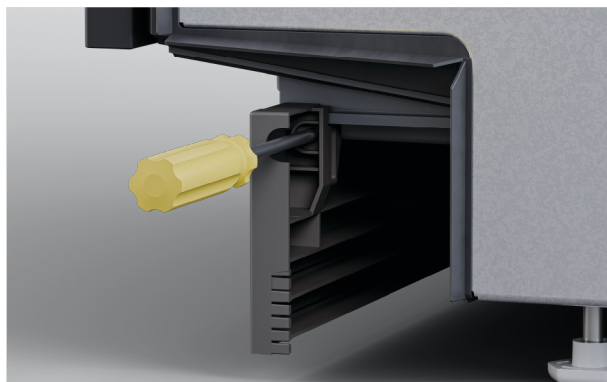

5. Serrez fermement les vis latérales, mais ne les serrez pas trop.

OPTIONS DE RACCORDEMENT DU TUYAU D'ÉVACUATION

Modèles d'adoucisseurs d'eau : pression d'eau : max 1 MPa (145 psi), minimum. 0,1 MPa (14,5 psi) min.

Modèles sans adoucisseur d'eau : pression d'eau : max 1 MPa (145 psi), minimum. 0,03 MPa (4,3 psi).

Raccordement à l'arrivée d'eau : raccord de compression mâle de 3/8 po (9 mm) pour la rondelle plate.

Température recommandée : froide (maximum 140 °F / 60 °C)

Exigences casher

Les tuyaux d'évacuation devront être séparés pour répondre aux exigences des installations casher.

Nous vous recommandons de consulter votre rabbin pour connaître les normes relatives aux installations casher.

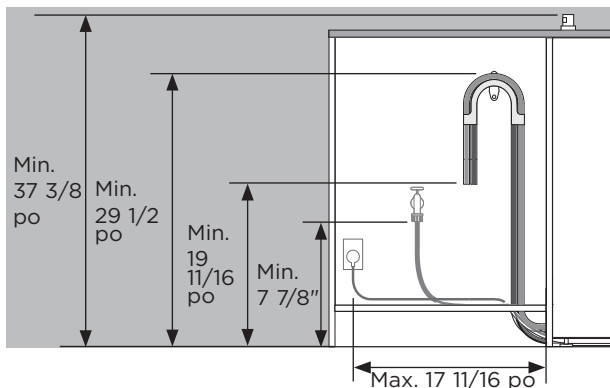

Les distances sont les mêmes pour toutes les installations.

Espace entre le plancher et la coupe antirefoulement - min. 37 3/8 po.

Du plancher au support supérieur - min. 29 1/2 po.

Du plancher à l'extrémité du tuyau d'évacuation - min 19 11/16 po.

Du plancher à l'entrée d'eau - min. 7 7/8 po.

Côté de l'armoire au centre de la prise électrique - 17 11/16 po.

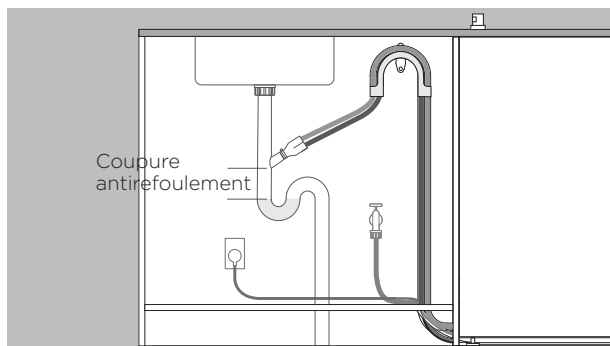

Drainage acheminé vers le robinet

- Le robinet doit être plus haut que l'eau stagnante avec une coupe antirefoulement pour éviter les problèmes de drainage.
- Retirez tout excédent de tuyau d'évacuation pour éviter que le tuyau ne descende en dessous de la hauteur de l'embout.

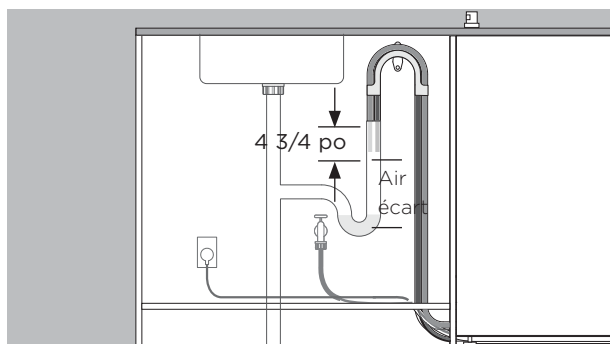

Le drainage est acheminé vers la conduite verticale.

- Le tuyau d'évacuation doit être plus haut que l'eau stagnante, avec une coupe antirefoulement afin d'éviter les problèmes de drainage.
- Retirez l'excédent du tuyau d'évacuation.
- Les tuyaux ne doivent pas pénétrer dans la conduite verticale de plus de 4 3/4 po.

OPTIONS DE RACCORDEMENT DE VIDANGE - DOUBLE DISPOSITIF ANTI-REFOULEMENT

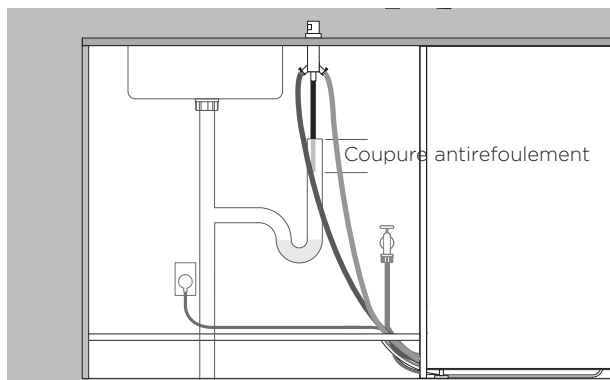

La méthode d'installation avec coupure antirefoulement double est recommandée.

1. Installez l'ensemble de coupure antirefoulement double dans le comptoir.

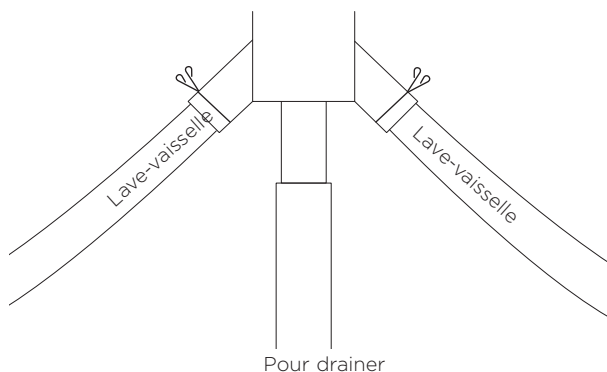

2. Insérez les attaches métalliques sur les tuyaux avant d'installer les deux tuyaux sur l'ensemble de coupure antirefoulement double.

Fixez à l'aide des attaches métalliques.

Assurez-vous que les tuyaux sont acheminés directement vers la trousse, en enlevant tout excédent de tuyau d'évacuation, si nécessaire.

OPTIONS DE RACCORDEMENT DU TUYAU D'ÉVACUATION - COUPURE ANTIREFOULEMENT SIMPLE

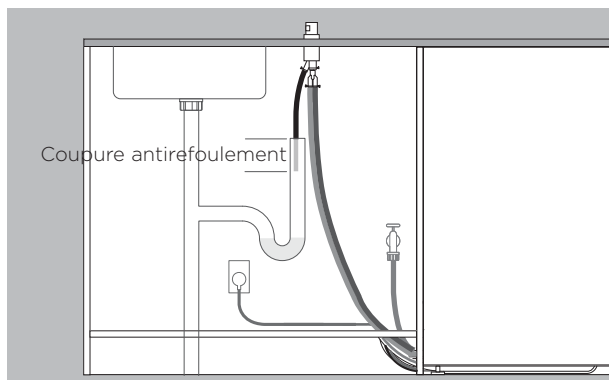

1. Installez l'ensemble de coupure anti-retour simple dans le comptoir.

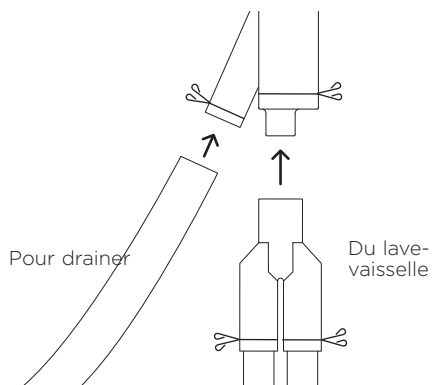

2. Insérez les attaches métalliques sur les tuyaux avant d'installer les deux tuyaux sur le raccord pour tuyau fourni.

Fixez à l'aide des attaches métalliques.

Assurez-vous que les tuyaux s'insèrent en ligne droite dans le raccord, en enlevant tout excédent du tuyau d'évacuation, si nécessaire.

INSTALLATION DU TUYAU D'ÉVACUATION

Assurez-vous que le support du tuyau d'évacuation est correctement installé et que le tuyau est correctement enfilé pour éviter les dommages et les problèmes de drainage.

Le lave-vaisselle ne doit pas être vidé dans de l'eau stagnante.

Si les tuyaux d'évacuation fournis ne sont pas suffisamment longs pour atteindre vos installations, une trousse d'extension de tuyau d'évacuation de 11 pi, 9 3/4 po est disponible sur fisherpaykel.com



1. Installez le support du tuyau d'évacuation aussi près que possible du plan de travail, à une distance minimale de 29 1/2 po du plancher

Enfilez les tuyaux à travers le support.



2. Pour le raccordement à la tête de vidage :

Pour éviter que les copeaux ne pénètrent dans le système de plomberie, veuillez retirer le té de vidage avant de percer.

Débranchez ou percez le té de vidage d'au moins 1/2 po de diamètre avant de fixer le raccord.

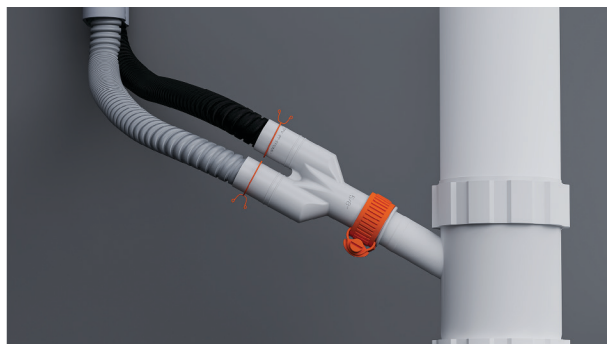

3. Insérez les attaches métalliques sur les tuyaux.

Installez les tuyaux dans le raccord de tuyau fourni et fixez-les à l'aide des attaches fournies.

Assurez-vous que le tuyau s'insère en ligne droite dans le raccord pour éviter les plis qui pourraient restreindre l'écoulement.

INSTALLATION DU TUYAU D'ÉVACUATION



3. Pour le raccordement à la conduite verticale :

Faites passer les deux tuyaux d'évacuation à travers le guide de support et déposez-les dans la conduite verticale.

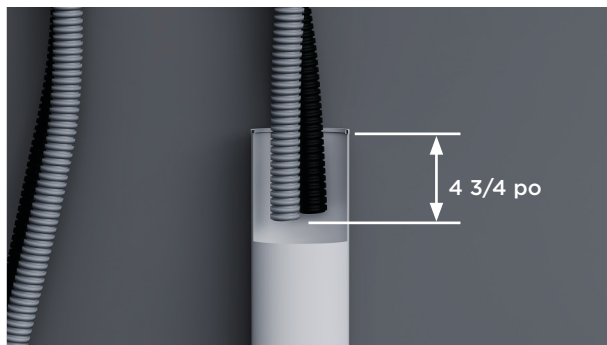

4. Veillez à ce que les tuyaux ne s'étendent pas plus de 4 3/4" dans la conduite verticale pour éviter que les eaux usées ne retournent dans la baignoire. Les tuyaux peuvent être coupés si nécessaire.

RACCORDER L'ARRIVÉE D'EAU

N'ouvrez pas l'alimentation en eau avant d'avoir branché l'alimentation électrique. Le lave-vaisselle doit être sous tension pour que la protection contre les inondations soit activée.

Des robinets d'isolement sont nécessaires pour permettre de fermer l'alimentation en eau.

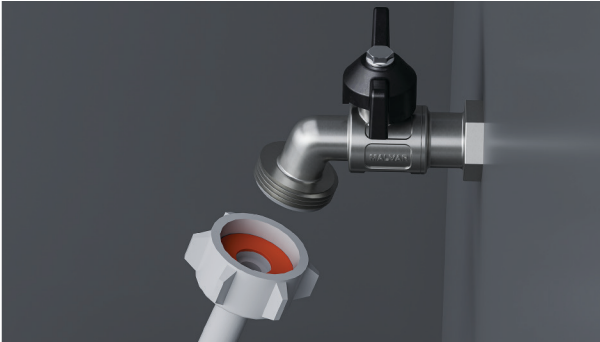

1. Vérifiez que la rondelle de caoutchouc fournie est insérée dans le raccord.



2. Raccordez le tuyau d'alimentation au robinet.

Assurez-vous que le tuyau d'alimentation n'est pas plié et que le robinet n'est pas tiré ou sous pression.

Ne raccourcissez pas le tuyau d'alimentation.



3. Serrez à la main en place. En utilisant une clé ou des pinces, tournez à 180° supplémentaires pour le fixer. Évitez de trop serrer.

CONNECTEZ L'ALIMENTATION

Exigences électriques : 120 V, 60 Hz, courant minimum de 8,7 A

La prise électrique doit être accessible après l'installation pour l'entretien.



1. Connectez l'alimentation.



2. Vérifiez les raccordements d'eau.

Ouvrez l'alimentation en eau et vérifiez s'il y a des fuites.

Le lave-vaisselle doit être sous tension pour que la protection contre les inondations soit activée.

Si l'alimentation électrique doit être coupée, assurez-vous que l'alimentation en eau est fermée.

LISTE DE CONTRÔLE DE L'INSTALLATEUR

Installation

- Si l'alimentation électrique est coupée, assurez-vous que l'alimentation en eau est fermée pour éviter toute inondation.
- Vérifiez que toutes les pièces sont correctement installées et bien fixées.
- Assurez-vous que tous les dégagements sont respectés.
- Assurez-vous que le lave-vaisselle est solidement fixé et que le tiroir s'ouvre et se ferme facilement, sans aucune résistance.
- Assurez-vous de retirer tous les emballages ou les rubans apposés sur les grilles et le bras gicleur.
- Assurez-vous que le bras gicleur est en place, qu'il est installé correctement et qu'il tourne librement.
- Assurez-vous que le module de pause par tapotement est installé solidement et qu'il fonctionne correctement.

Plomberie

- Assurez-vous que les alvéoles défonçables ou les bouchons du raccord d'évacuation ont été percés et que le raccordement d'évacuation a été effectué.
- Le raccord du tuyau d'évacuation ne doit pas supporter le poids d'un excédent de tuyau. Maintenez le tuyau d'évacuation aussi tendu que possible pour éviter qu'il ne s'affaisse. Placez tout excédent de tuyau d'évacuation du côté lave-vaisselle de la boucle haute.
- Assurez-vous que le tuyau d'alimentation est équipé de la rondelle en caoutchouc fournie et qu'il est serré.
- Si vous raccordez le tuyau d'évacuation au siphon d'évier, assurez-vous que la boucle haute se trouve à au moins 150 mm au-dessus du raccord du tuyau d'évacuation.
- Modèles avec adoucisseur d'eau : ajustez le réglage d'adoucisseur d'eau à partir du réglage par défaut, en fonction de la dureté de l'eau dans votre région. Reportez-vous à votre guide d'utilisation.
- Assurez-vous que l'alimentation en eau soit fermée jusqu'à ce que l'alimentation électrique soit raccordée et activée. Le lave-vaisselle doit être sous tension pour que la fonction de protection contre les inondations soit activée.

Alimentation électrique

- Assurez-vous d'effectuer tous les essais électriques conformément aux réglementations locales.

LISTE DE CONTRÔLE DE L'INSTALLATEUR

Essai de fonctionnement

- Rétablissez le courant et ouvrez la valve d'eau, puis ouvrez le tiroir. Vous devriez entendre un bip sonore et voir un voyant de programme s'allumer sur le panneau de commande.
- Ajoutez trois tasses d'eau dans le tiroir.
- Naviguez jusqu'à RINSE (Rinçage) et démarrez le programme.
- Vérifiez la fonction de pause par tapotement
- Répétez pour l'autre tiroir.
- Une fois le cycle Rinse (RINÇAGE) terminé, assurez-vous que le lave-vaisselle a fonctionné et évacué l'eau correctement.
- Vérifiez que l'alimentation en eau est correctement fermée.
- Vérifiez que les raccordements d'évacuation ne présentent aucune fuite.
- Si le site est laissé sans alimentation électrique une fois l'installation terminée, assurez-vous de fermer l'alimentation en eau pour éviter les inondations.**

Complétez et conservez pour référence sécurisée :

Modèle _____

N° de série _____

Date d'achat _____

Acheteur _____

Adresse du distributeur _____

Nom de l'installateur _____

Signature de l'installateur _____

Entreprise d'installation _____

Date de date d'installation _____

FISHERPAYKEL.COM

© Fisher & Paykel Appliances 2026. Tous droits réservés.

Les modèles illustrés dans ce guide peuvent ne pas être disponibles dans tous les pays et sont sujets à changer sans préavis.

Les spécifications des produits figurant dans ce guide s'appliquent aux produits et modèles spécifiques décrits à la date de publication. Dans le cadre de notre politique d'amélioration continue des produits, ces spécifications peuvent être modifiées à tout moment.

Pour les plus récents détails sur la disponibilité des modèles et des spécifications dans votre pays, veuillez visiter notre site Web ou contacter votre distributeur Fisher & Paykel local.

433660A 03.26