

FISHER & PAYKEL

**MACCHINA PER CAFFÈ
INTEGRATA**

MINIMAL

Modelli EB60MSB1 e EB60MSG1

CONTEMPORANEA

Modelli EB60DSX1

GUIDA DELL'UTENTE

NZ AU UK IE SG

INDICE

Precauzioni di sicurezza e avvertenze	4
Prima di iniziare	7
Pannello di controllo	8
Accessori	9
Primo utilizzo	10
Guida alla preparazione del caffè	17
Latte schiumato	22
Acqua calda	27
Impostazioni bevande personalizzate	28
Personalizzazione delle bevande	30
Impostazioni	31
Avvio automatico	33
Cura e pulizia	34
Decalcificazione	44
Filtro dell'acqua	47
Avvisi	49
Risoluzione dei problemi	52
Garanzia e assistenza	54

Registrazione

Per registrare il prodotto, visitare la nostra pagina web: fisherpaykel.com/register

IMPORTANTI ISTRUZIONI DI SICUREZZA

La sicurezza dei nostri clienti è di prioritaria importanza. Pertanto vi invitiamo a tenere sempre presenti le seguenti istruzioni durante l'utilizzo della macchina per il caffè.

La mancata osservanza delle istruzioni può provocare scosse elettriche, lesioni gravi, ustioni, incendi o danni all'apparecchio.

Conservare le presenti istruzioni.

⚠ AVVERTENZA!



Pericolo di taglio
Prestare attenzione: alcuni bordi sono affilati.
In caso di disattenzione è possibile provocarsi lesioni o tagli.

⚠ AVVERTENZA!



Pericolo di scossa elettrica
Non toccare mai l'apparecchio con le mani bagnate.
Non toccare mai la spina della corrente con le mani bagnate.
Assicurarsi che la presa di corrente utilizzata sia sempre accessibile, in modo da poter scollegare l'apparecchio tutte le volte che sia necessario.
Scollegare l'apparecchio afferrando la spina.
Non tirare mai il cavo per evitare di danneggiarlo.
Per scollegare completamente l'apparecchio, posizionare su 0 l'interruttore principale posto lateralmente.
In caso di guasti all'apparecchio, non cercare di ripararlo. Spegner l'interruttore principale, scollegare l'apparecchio dalla presa di corrente e contattare il Servizio clienti.

! AVVERTENZA!



Pericolo di superficie calda
Alcune parti accessibili dell'apparecchio potrebbero diventare molto calde durante l'utilizzo.

L'apparecchio produce acqua calda e può generare vapore mentre è in funzione. Evitare il contatto con schizzi d'acqua o con il vapore caldo. Usare le manopole e le maniglie.

- Si sconsiglia l'utilizzo di quest'apparecchio a persone (compresi bambini) con ridotte capacità fisiche, sensoriali o mentali, o con mancanza di esperienza e conoscenza, a meno che non siano supervisionate o istruite sull'uso dell'apparecchio da una persona responsabile della loro sicurezza.
- Sorvegliare i bambini affinché non giochino con l'apparecchio.
- Finalità d'uso: l'apparecchio è progettato per preparare bevande a base di latte e caffè e per generare acqua calda. Ogni altro utilizzo è da considerarsi improprio e pertanto pericoloso. Il produttore non è responsabile di danni derivanti da un utilizzo improprio dell'apparecchio.
- L'apparecchio non è idoneo all'uso commerciale.
- È stato progettato per uso domestico. L'apparecchio non è stato progettato per essere utilizzato in: aree cucina destinate al personale di esercizi commerciali, uffici e altri ambienti di lavoro; in agriturismi; dai clienti di hotel, motel e altri ambienti residenziali; in bed & breakfast e simili.
- La superficie dell'elemento riscaldante resta calda anche dopo l'uso e la parte esterna dell'apparecchio può trattenere il calore anche per diversi minuti, a seconda dell'uso.
- Pulire con cura tutti i componenti, prestando particolare attenzione alle parti che entrano in contatto con caffè e latte.
- Le operazioni di pulizia e manutenzione ordinaria dell'apparecchio non devono essere effettuate da bambini senza la supervisione di un adulto.
- Non immergere mai in acqua l'apparecchio.
- **ATTENZIONE:** Per evitare danni all'apparecchio, non usare prodotti alcalini, usare un panno morbido e un detergente delicato
- In caso di danni alla spina o al cavo della corrente, contattare il Servizio clienti per effettuare la sostituzione al fine di evitare ogni possibile rischio.
- Apparecchi con cavo rimovibile: evitare schizzi d'acqua sul connettore del cavo della corrente o sulla presa posta sul retro dell'apparecchio.
- Apparecchi con cavo rimovibile: evitare schizzi d'acqua sul connettore del cavo della corrente o sulla presa posta sul retro dell'apparecchio.
- **AVVERTENZA:** Modelli con superficie in vetro: non usare l'apparecchio se la superficie è rotta.

PRECAUZIONI DI SICUREZZA E AVVERTENZE

- L'apparecchio può essere usato da bambini di età pari o superiore agli 8 anni, a patto che siano supervisionati o siano stati istruiti su come utilizzare l'apparecchio in sicurezza e sui possibili rischi. Le operazioni di pulizia e manutenzione non devono essere effettuate da bambini di età inferiore a 8 anni e senza supervisione di un adulto. Tenere l'apparecchio e il cavo di alimentazione fuori dalla portata di bambini di età inferiore a 8 anni.
- Gli elettrodomestici possono essere usati da persone con ridotte capacità fisiche, sensoriali o mentali, o con mancanza di esperienza o conoscenza, a patto che siano supervisionate o siano state istruite su come utilizzare l'apparecchio in sicurezza e sui possibili rischi.
- Non consentire ai bambini di giocare con l'apparecchio.
- Quando non è in uso, e prima di effettuare le operazioni di pulizia, scollegare l'apparecchio dalla corrente.
- Tenere il materiale di imballaggio (buste di plastica, polistirolo) lontano dalla portata dei bambini.
- **PERICOLO DI SOFFOCAMENTO.** L'apparecchio può contenere piccoli pezzi. Potrebbe essere necessario smontare alcuni di questi piccoli pezzi durante le operazioni di pulizia e manutenzione. Manovrare con cura e tenere i pezzi piccoli fuori dalla portata dei bambini.
- Non appoggiarsi alla macchina del caffè quando è fuori dal mobile.
- Non posizionare sull'apparecchio recipienti contenenti liquidi o sostanze infiammabili o corrosive. Posizionare gli accessori richiesti per preparare il caffè (il misurino per esempio) sullo specifico supporto. Non posizionare sull'apparecchio oggetti di grosse dimensioni che potrebbero ostacolare i movimenti o oggetti instabili.
- Non usare l'apparecchio quando non è posizionato all'interno del mobilio. Assicurarsi che l'apparecchio sia inattivo prima di estrarlo dalla sua posizione. L'unica eccezione riguarda la regolazione del macinino del caffè che deve essere effettuata estraendo il macchinario (consultare la sezione "Regolazione del macinino del caffè").
- Usare esclusivamente accessori e pezzi di ricambio originali o consigliati dal produttore.
- Non spegnere mai il macchinario durante la decalcificazione.
- Al primo utilizzo del macchinario, o in caso di inutilizzo per 3 o 4 giorni, sciacquare con acqua calda tutti gli accessori rimovibili che possono entrare in contatto con l'acqua o il latte.
- Se l'apparecchio non viene utilizzato per più di 3 o 4 giorni, sciacquare il circuito dell'acqua prima di preparare una bevanda, come descritto nelle Istruzioni d'uso.
- Eseguire scrupolosamente le operazioni di pulizia automatica e di manutenzione guidata quando suggerite dall'apparecchio attraverso il display o le spie descritte nel manuale.
- Non consentire a bambini o animali di sostare vicino all'apparecchio quando è fuori dal mobilio.
- Non lasciare il macchinario fuori dal mobilio durante l'utilizzo.
- Non lasciare il macchinario fuori dal mobilio quando non è necessario.
- Installare il macchinario secondo le istruzioni contenute nel manuale per evitare fuoriuscite di liquido quando viene estratto dal mobilio.

PRIMA DI INIZIARE

- Assicurarsi che l'installatore abbia compilato la checklist dei controlli finali nelle istruzioni di Installazione.
- Leggere la presente guida, prestando particolare attenzione alla sezione 'Precauzioni di sicurezza e avvertenze'.
- Rimuovere tutto il materiale di imballaggio, sia interno che esterno, e smaltirlo in maniera responsabile. Riciclare tutte le parti che lo consentono.
- Dopo aver rimosso i materiali di imballaggio, assicurarsi che il prodotto sia completo. Se l'apparecchio è danneggiato, contattare l'assistenza clienti.
- È stato utilizzato del caffè per effettuare un collaudo di fabbrica dell'apparecchio, quindi potrebbero essere presenti tracce di caffè nel macinino.
- Si consiglia di personalizzare la durezza dell'acqua prima possibile seguendo le istruzioni riportate nella sezione 'Impostazione della durezza dell'acqua'.

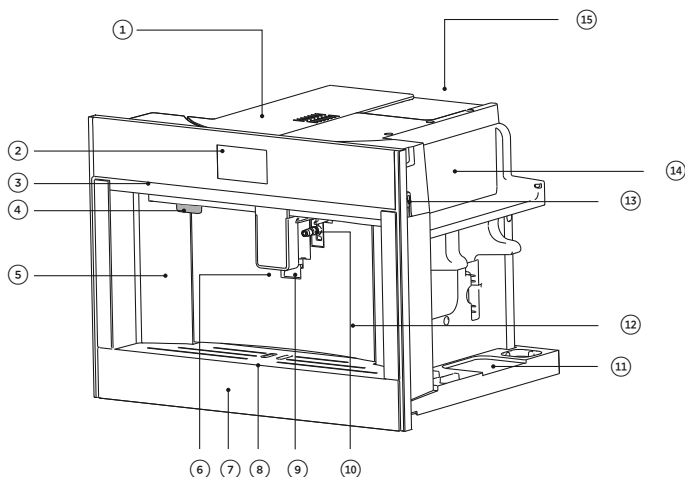

Caratteristiche della macchina per il caffè

- | | |
|--|-----------------------------------|
| ① Contenitore chicchi di caffè/Imbuto caffè macinato | ⑨ Spia |
| ② Pannello di controllo | ⑩ Collegamento acqua calda/vapore |
| ③ Maniglia | ⑪ Deposito accessori |
| ④ Pulsante standby | ⑫ Serbatoio dell'acqua (interno) |
| ⑤ Contenitore dei fondi | ⑬ Interruttore principale |
| ⑥ Beccucci di erogazione del caffè | ⑭ Scaldatazze |
| ⑦ Sportello inferiore | ⑮ Spina di alimentazione |
| ⑧ Vassoio antigoccia | |

PANNELLO DI CONTROLLO

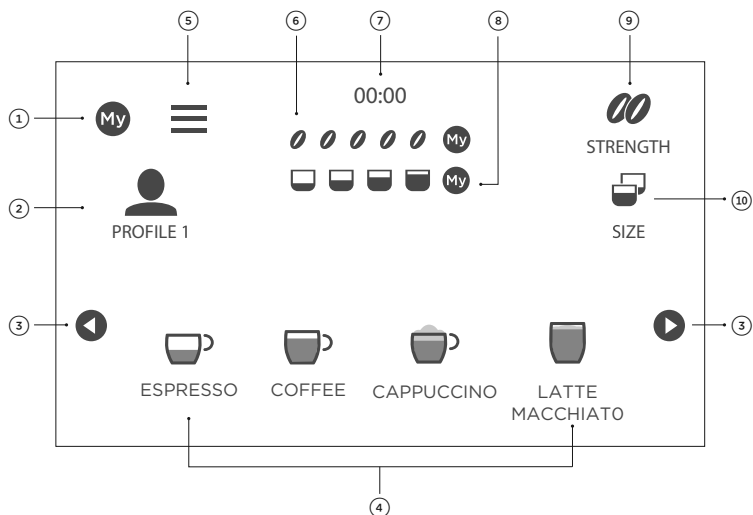

Funzioni del pannello di controllo

- | | |
|----------------------------|-----------------------------|
| ① Il mio menu | ⑥ Intensità del caffè |
| ② Profili personalizzabili | ⑦ Orologio |
| ③ Frecche di scorrimento | ⑧ Lunghezza del caffè |
| ④ Selezione bevande | ⑨ Selezione dell'intensità |
| ⑤ Menu impostazioni | ⑩ Selezione della lunghezza |

Uso dei comandi touch

L'apparecchio funziona tramite display e tastierino touch. Per usare il tastierino che consente di muoversi tra le funzioni e le impostazioni, usare il polpastrello, non la punta delle dita. I comandi rispondono al sensore touch, pertanto non è necessario imprimere forza.

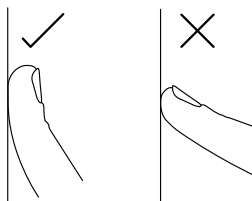

ACCESSORI



Cartine per rilevare la durezza dell'acqua (fornite insieme alla Guida sulla sicurezza)

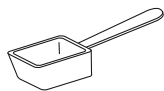

Misurino per caffè macinato



Decalcificante

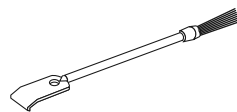

Pennellino per la pulizia



Filtro dell'addolcitore dell'acqua

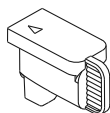

Coperchio ugello

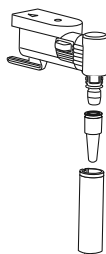

Lancia del vapore/ erogatore dell'acqua calda

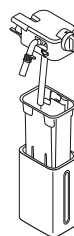

Contenitore del latte

PRIMO UTILIZZO

Impostazione lingua

Selezionare la lingua alla prima accensione dell'apparecchio o dopo un'interruzione di corrente.

1

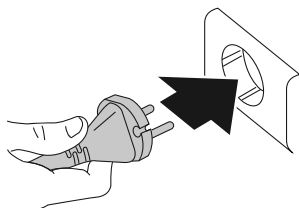

Collegare l'apparecchio alla rete elettrica.

2

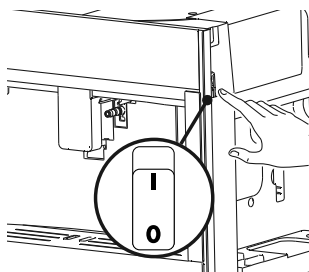

Assicurarsi che l'interruttore di alimentazione principale sul lato dell'apparecchio sia acceso.

3

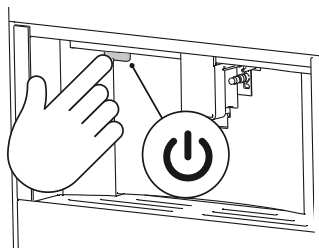



Premere  per accendere la macchina per il caffè.

Sul display viene visualizzato il messaggio **HEATING UP UNDERWAY PLEASE WAIT** (RISCALDAMENTO IN CORSO. ATTENDERE).

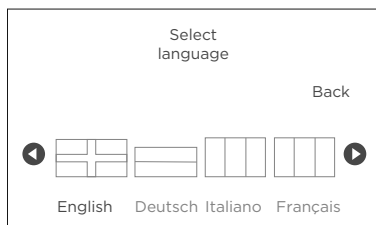
4



Toccare  o  fino a visualizzare sul display la bandiera corrispondente alla lingua desiderata.

Toccare la bandiera per selezionarla.

PRIMO UTILIZZO

Riempimento del serbatoio dell'acqua

Prima di preparare il caffè, è necessario riempire il serbatoio dell'acqua. Per risultati ottimali, si consiglia di riempire il serbatoio con acqua fresca ogni giorno.

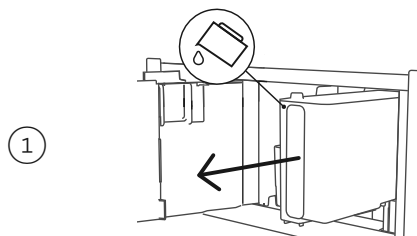

Tirare il dispenser del caffè in avanti per aprire lo sportello.

Rimuovere il serbatoio dell'acqua.

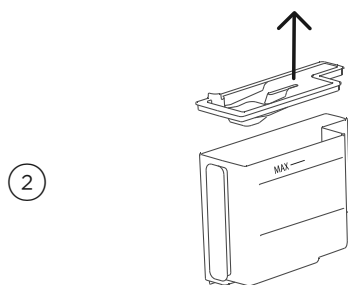

Rimuovere il coperchio.

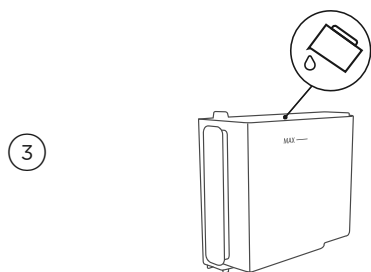

Riempire con acqua potabile fino alla linea **MAX**, quindi riposizionare il coperchio.

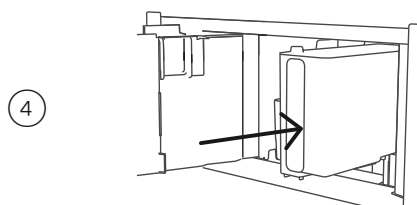

Riposizionare il serbatoio dell'acqua all'interno della macchina per il caffè, quindi chiudere lo sportello.

PRIMO UTILIZZO

Preparazione del circuito dell'acqua

La prima volta che si riempie il serbatoio dell'acqua, è necessario preparare il circuito dell'acqua.

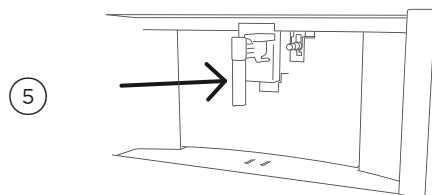

Collegare il beccuccio dell'acqua calda all'apparecchio.

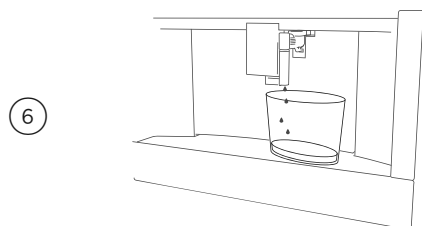

Posizionare un contenitore sotto la lancia del vapore per raccogliere l'acqua. Premere ✓ per iniziare a riempire il circuito dell'acqua. L'acqua scorre attraverso la lancia del vapore fino a riempire il circuito.

- Quando si utilizza l'apparecchio per la prima volta, il circuito dell'acqua è vuoto e l'apparecchio potrebbe essere rumoroso. Questo livello di rumore si riduce man mano che il circuito si riempie.
- Per migliorare le prestazioni dell'apparecchio, si consiglia di installare un filtro addolcitore. Se il modello in uso non è dotato di filtro, è possibile richiederne uno all'Assistenza clienti.

PRIMO UTILIZZO

Accensione della macchina per il caffè

All'accensione la macchina per il caffè esegue un ciclo di preriscaldamento e risciacquo automatico.

1

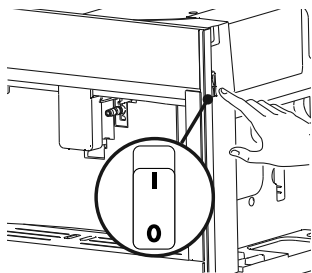

Assicurarsi che l'interruttore di alimentazione principale sul lato dell'apparecchio sia acceso.

2

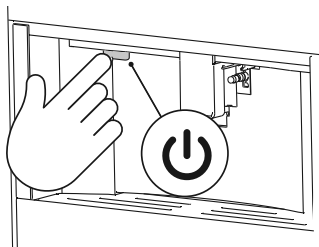

Premere  per accendere la macchina per il caffè.

Sul display viene visualizzato il messaggio **HEATING UP UNDERWAY PLEASE WAIT** (RISCALDAMENTO IN CORSO. ATTENDERE).

3

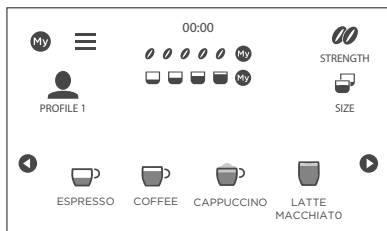

Dopo il preriscaldamento e il risciacquo, il display torna alla schermata iniziale.

La macchina per il caffè è ora pronta all'uso.

Durante il risciacquo, dal beccuccio del caffè fuoriesce dell'acqua calda che si raccoglie nel vassoio antigoccia sottostante. Tenere le mani lontane dal beccuccio per evitare il contatto con l'acqua.

Spegnimento della macchina per il caffè

Allo spegnimento la macchina per il caffè esegue un ciclo di risciacquo automatico.

Per assicurarsi che sul display vengano visualizzati i messaggi di pulizia programmati, si consiglia di lasciare la macchina per il caffè in modalità standby.

Se la macchina per il caffè non viene utilizzata per un lungo periodo di tempo, spegnere l'apparecchio premendo l'interruttore di alimentazione principale.

Non premere mai l'interruttore di alimentazione principale mentre l'apparecchio è in funzione.

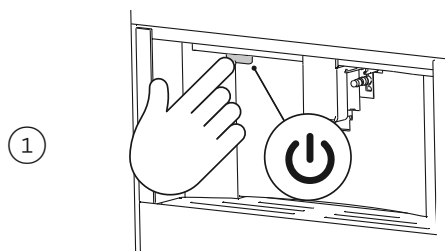

Premere  per mettere l'apparecchio in modalità standby.

Sul display viene visualizzato il messaggio **TURNING OFF, PLEASE WAIT (SPEGNIMENTO IN CORSO. ATTENDERE)**.

L'apparecchio esegue un ciclo di risciacquo prima di spegnersi.

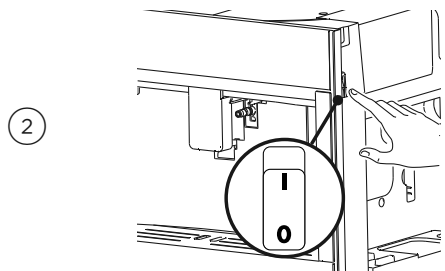

Al termine del ciclo di risciacquo, premere l'interruttore di alimentazione principale sul lato dell'apparecchio.

PRIMO UTILIZZO

Misurazione e regolazione della durezza dell'acqua

La macchina per il caffè è dotata di una cartina per la rilevazione della durezza dell'acqua, disposta nella copertina anteriore della Guida sulla sicurezza, per verificare il livello di durezza dell'acqua dell'abitazione. La cartina è fornita insieme alla guida dell'utente.

Per ottenere i migliori risultati, impostare il livello di durezza dell'acqua prima di preparare il caffè per la prima volta.

Misurazione della durezza dell'acqua

1

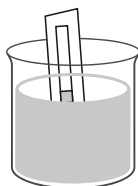

Rimuovere la cartina dalla confezione. Immergerla completamente in un bicchiere d'acqua per 1 secondo.



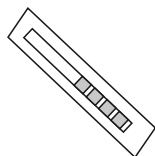

2



Rimuovere la cartina e agitarla leggermente. Attendere 1 minuto che la cartina mostri l'esito dell'analisi.

Il numero di quadrati rossi sulla cartina indica il livello di durezza dell'acqua.

Livello della durezza dell'acqua

	INTENSITÀ
	Livello 1 (acqua dolce)
	Livello 2 (acqua leggermente dura)
	Livello 3 (acqua dura)
	Livello 4 (acqua molto dura)

Impostazione della durezza dell'acqua

Dopo aver misurato la durezza dell'acqua nella propria abitazione, potrebbe essere necessario regolare il livello di durezza dell'acqua sulla macchina per il caffè.

L'impostazione predefinita è livello 4.

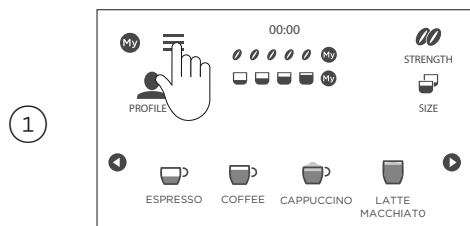

Toccare **≡** per accedere al menu delle impostazioni.

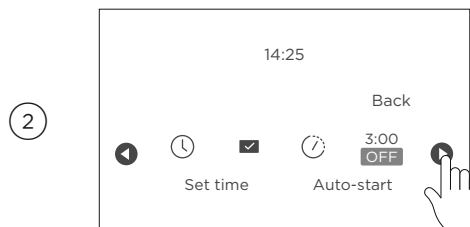

Toccare **◀** o **▶** per scorrere fino all'impostazione **WATER HARDNESS (DUREZZA DELL'ACQUA)**.

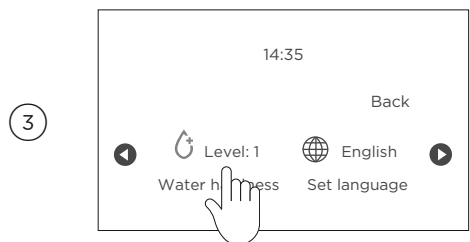

Per modificare il livello selezionato, toccare **WATER HARDNESS (DUREZZA DELL'ACQUA)** fino a quando non viene visualizzato il livello desiderato.

Toccare **BACK (INDIETRO)** per confermare e tornare alla schermata iniziale.

GUIDA ALLA PREPARAZIONE DEL CAFFÈ

Per ottenere risultati ottimali, è necessario rodare la macchina per il caffè prima di utilizzarla. A tale scopo, preparare da quattro a cinque caffè, fino a quando l'apparecchio non inizi a fornire un risultato uniforme. Durante il rodaggio della macchina per il caffè, è normale sentire il rumore dell'acqua che si riscalda. Dopo la preparazione di qualche caffè questo rumore dovrebbe ridursi.

È possibile preparare il caffè utilizzando chicchi interi o caffè premacinato. È possibile preparare fino a due caffè alla volta utilizzando i chicchi interi o una tazza alla volta utilizzando il caffè premacinato.

Per un caffè più cremoso, regolare l'altezza del dispenser il più vicino possibile alla tazza.







Suggerimenti per un caffè più caldo

- Eseguire un ciclo di risciacquo selezionando la funzione **RINSING (RISCIACQUO)** nel menu delle impostazioni.
- Riscaldare le tazze con acqua calda (vedere sezione 'Acqua calda').
- Aumentare la temperatura del caffè nel menu delle impostazioni (vedere sezione 'Impostazioni').

Intensità del caffè





Regolare l'intensità del caffè in base alle proprie preferenze.

Selezionare l'intensità richiesta premendo **STRENGTH (INTENSITÀ)**.

	INTENSITÀ
	Molto leggero
	Leggero
	Medio
	Forte
	Extra forte
	Intensità personalizzata (se programmata)
	Caffè premacinato

Lunghezza del caffè

Selezionare il formato di caffè desiderato premendo **SIZE (LUNGHEZZA)**.

	LUNGHEZZA
	Corto
	Medio
	Grande
	Extra large
	Formato personalizzato (se programmato)

GUIDA ALLA PREPARAZIONE DEL CAFFÈ

Utilizzo di chicchi di caffè interi

Se si utilizzano chicchi interi, è necessario riempire il contenitore prima di preparare il caffè. Quando il contenitore è vuoto, sul display verrà visualizzato il messaggio **FILL BEANS CONTAINER (RIEMPIRE CONTENITORE CHICCHI)**.

Non utilizzare chicchi di caffè verdi, caramellati o glassati, poiché potrebbero attaccarsi al macinino e danneggiarlo.

1

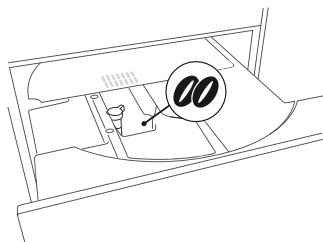

Estrarre la macchina per il caffè. Aprire il coperchio del contenitore dei chicchi e riempire con i chicchi di caffè.

Chiudere il coperchio e riposizionare la macchina per il caffè.

2

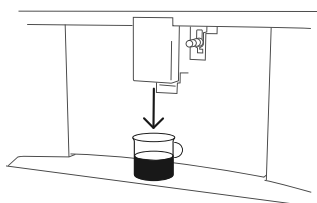

Posizionare una tazza sotto il dispenser e regolare l'altezza del dispenser.

3

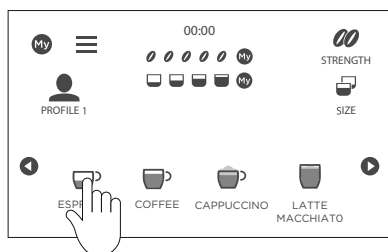

Toccare ◀ o ▶ per scorrere le opzioni relative alle bevande. Toccare l'opzione bevanda che si desidera selezionare.

4

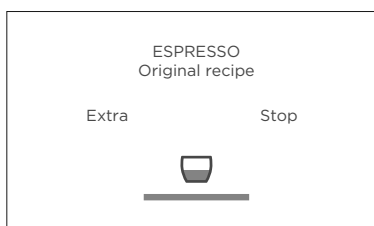

Il caffè è in fase di preparazione.

Quando il caffè è pronto, il display torna alla schermata iniziale.

GUIDA ALLA PREPARAZIONE DEL CAFFÈ

Utilizzo di caffè premacinato

Se si utilizza caffè premacinato, è necessario aggiungere caffè in polvere ogni volta che si prepara una bevanda. Prima di aggiungere il caffè macinato, assicurarsi che l'imbuto non sia ostruito.

Non aggiungere mai caffè macinato quando la macchina è spenta.

Non utilizzare più di un misurino, altrimenti si rischia di bloccare l'imbuto.

1

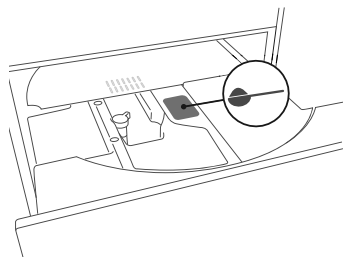

Estrarre la macchina per il caffè. Aprire il coperchio del contenitore, quindi il coperchio dell'imbuto.

Aggiungere un misurino di caffè macinato.

Chiudere il coperchio e riposizionare la macchina per il caffè.

2

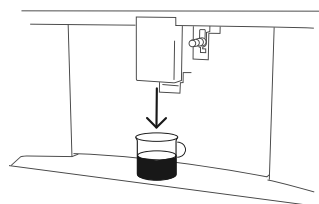

Posizionare una tazza sotto il dispenser e regolare l'altezza del dispenser.

3

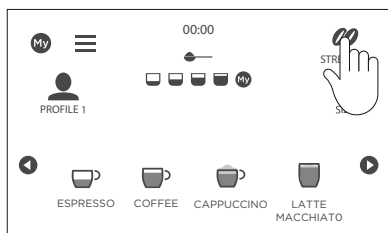

Toccare **STRENGTH (INTENSITÀ)** ∞ più volte fino a visualizzare ● sul display.

4

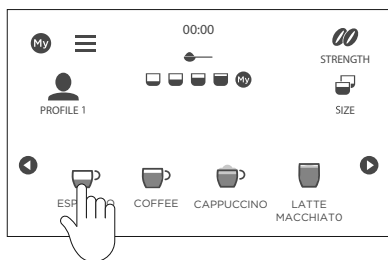

Selezionare la bevanda desiderata e toccare per avviare la preparazione.

GUIDA ALLA PREPARAZIONE DEL CAFFÈ

Se si utilizza caffè premacinato per preparare un caffè lungo, potrebbe essere necessario aggiungere un misurino extra di polvere di caffè durante l'erogazione della bevanda.

1

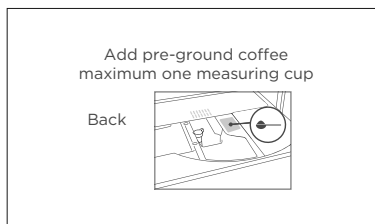

A metà dell'erogazione, sul display verrà visualizzato il messaggio **ADD PRE-GROUND COFFEE, MAXIMUM ONE MEASURE (AGGIUNGERE CAFFÈ PREMACINATO, MAX UN MISURINO)**.

2

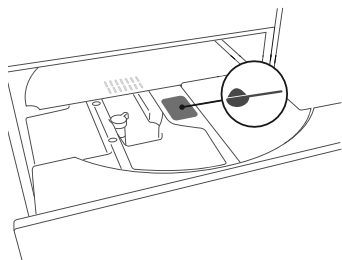

Estrarre la macchina per il caffè e aggiungere un misurino di caffè macinato.

Chiudere il coperchio e riposizionare la macchina per il caffè.

A questo punto ripartirà l'erogazione del caffè.

GUIDA ALLA PREPARAZIONE DEL CAFFÈ

Per annullare

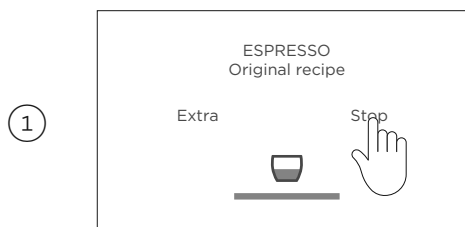

Toccare **STOP (ARRESTO)** in qualsiasi momento per interrompere l'erogazione.

Per prolungare l'erogazione

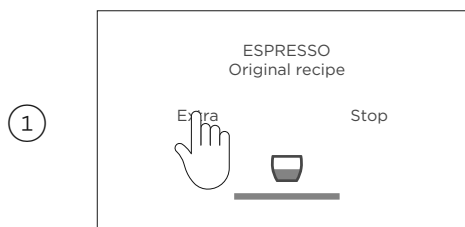

Al termine dell'erogazione del caffè, toccare **EXTRA** per aggiungere altro caffè. Una volta ottenuta la quantità di caffè desiderata, premere **CANCEL (ANNULLA)**.

Regolazione del macinino

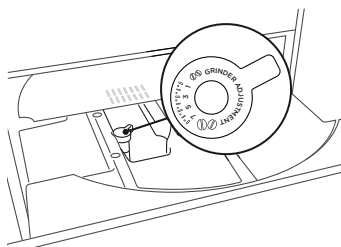

Il macinino per caffè è preimpostato per una corretta preparazione della polvere di caffè e non dovrebbe richiedere regolazioni iniziali.

Se dopo aver preparato le prime bevande il caffè risultasse troppo debole, non abbastanza cremoso o l'erogazione risultasse troppo lenta (una goccia alla volta), è possibile intervenire attraverso la manopola di regolazione della macinatura.

- La manopola di regolazione della macinatura deve essere ruotata solo quando il macinino è in funzione durante la fase iniziale della preparazione del caffè.
- Se il caffè viene erogato troppo lentamente o non viene erogato affatto, ruotare la manopola di una posizione in senso orario verso 7.
- Per un caffè più corposo e cremoso, ruotare la manopola di una posizione in senso antiorario verso 1.
- Durante la regolazione, non ruotare la manopola più di una posizione alla volta.
- Il risultato di queste regolazioni sarà percepibile solo dopo aver preparato almeno due tazze di caffè. Se questa regolazione non consente di ottenere il risultato desiderato, ripetere la procedura e regolare la manopola sulla posizione successiva.

LATTE SCHIUMATO

Latte schiumato

Per preparare cappuccini, latte schiumato e altre bevande a base di latte, è possibile montare il latte automaticamente utilizzando l'accessorio per il contenitore del latte o manualmente utilizzando la lancia del vapore.



Per risultati ottimali, utilizzare latte scremato freddo a una temperatura di circa 5°C. Più caldo è il latte, meno schiuma viene prodotta.

Latte schiumato automaticamente

- Utilizzare l'accessorio per il contenitore del latte per preparare automaticamente cappuccini, latte schiumato e altre bevande a base di latte.
- Non lasciare il contenitore del latte fuori dal frigorifero per lunghi periodi di tempo.
- Per evitare che il latte contenga poca schiuma o grosse bolle, pulire sempre il coperchio del contenitore del latte e il beccuccio come descritto nelle sezioni 'Pulizia del contenitore del latte' e 'Pulizia della lancia del vapore'.
- Se è attiva la modalità **ENERGY SAVING (RISPARMIO ENERGETICO)**, potrebbe essere necessario attendere alcuni secondi prima che il latte inizi a riscaldarsi.

Regolazione del livello della schiuma

Ruotare la manopola di regolazione della schiuma sul coperchio del contenitore del latte per regolare la quantità di schiuma erogata durante la preparazione di caffè macchiato. Attenersi alle raccomandazioni riportate nella tabella seguente:

POSIZIONE MANOPOLA	SCHIUMA	CONSIGLIATO PER
	Nessuna	Caffelatte/latte caldo
	Minima	Caffelatte o latte macchiato
	Massima	Cappuccino

LATTE SCHIUMATO

Riempimento del contenitore del latte

1

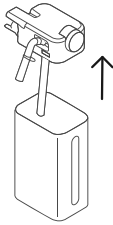

Rimuovere il coperchio del contenitore del latte.

2

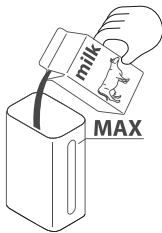

Riempire il contenitore del latte con una quantità sufficiente di latte, non superiore al livello **MAX** indicato. Ciascuna tacca sul lato del contenitore corrisponde a circa 100 ml di latte.

3

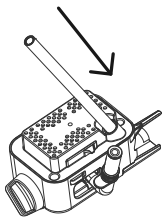

Assicurarsi che il tubo di aspirazione del latte sia inserito correttamente nella parte inferiore del coperchio del contenitore del latte. Riposizionare il coperchio sul contenitore del latte.

4

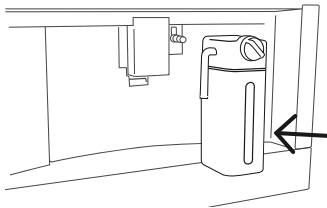

Rimuovere la lancia del vapore se è collegata.

Collegare il contenitore del latte all'attacco della lancia del vapore. Spingere fino a quando il contenitore non scatta in posizione.

LATTE SCHIUMATO

Preparazione automatica di caffè macchiato

1

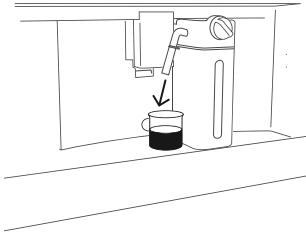

Riempire il contenitore del latte e collegarlo. Posizionare la tazza sotto il dispenser del caffè e il beccuccio del latte. Regolare la lunghezza del beccuccio del latte se necessario.

2

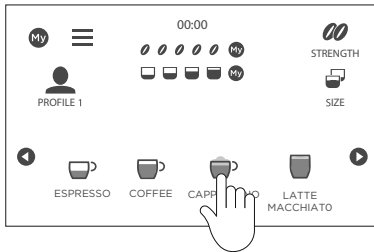

Selezionare l'opzione bevanda desiderata.

3

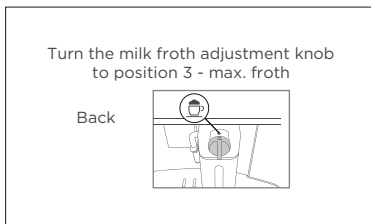

Ruotare la manopola sul coperchio del contenitore del latte e posizionarla sull'opzione bevanda corrispondente. Toccare ✓ per confermare.

LATTE SCHIUMATO

Per annullare

1

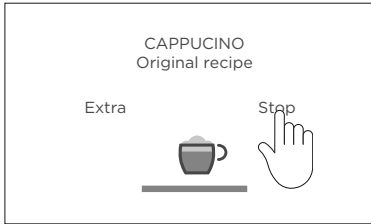

Toccare **BACK (INDIETRO)** per uscire dalla selezione bevanda.

Toccare **STOP (ARRESTO)** in qualsiasi momento per interrompere l'erogazione.

Per prolungare l'erogazione

1



Al termine dell'erogazione del caffè, toccare **EXTRA** per aggiungere altro caffè. Una volta raggiunto il formato desiderato, premere **STOP (ARRESTO)**.

LATTE SCHIUMATO

Schiumare il latte manualmente

- Utilizzare la lancia vapore per preparare manualmente cappuccini, caffelatte e altre bevande a base di latte.
- Scegliere un contenitore di dimensioni adeguate. Il latte raddoppierà o triplicherà di volume man mano che viene schiumato.
- Per risultati ottimali, utilizzare latte scremato freddo a una temperatura di circa 5°C. Più caldo è il latte, meno schiuma viene prodotta.
- Per una schiuma più cremosa, ruotare il contenitore con movimenti lenti verso l'alto.
- Per evitare che il latte contenga poca schiuma o grosse bolle, pulire sempre il beccuccio come indicato.
- La lancia vapore può essere utilizzata anche per riscaldare l'acqua.

Non lasciare l'apparecchio incustodito durante l'erogazione del vapore. Interrompere sempre l'erogazione del vapore prima di estrarre il contenitore riempito di liquido per evitare ustioni dovute a schizzi.

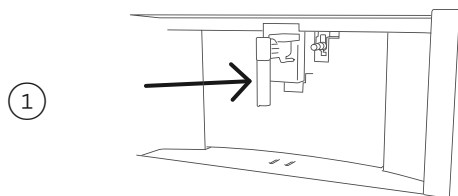

Assicurarsi che la lancia del vapore sia collegata correttamente alla macchina per il caffè.

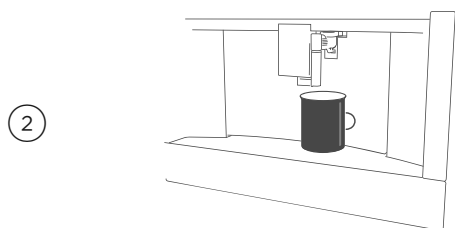

Riempire un contenitore con latte o acqua e immergere il beccuccio nel liquido.

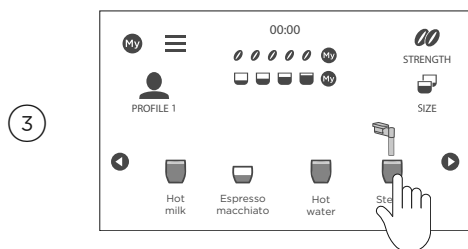

Selezionare **STEAM (VAPORE)** dalle opzioni bevande. Dopo alcuni secondi, il vapore inizierà ad essere erogato e a riscaldare il liquido.

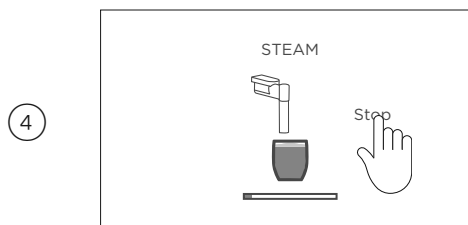

Una volta raggiunta la temperatura o il livello desiderato di schiuma, toccare **STOP (ARRESTO)** per interrompere l'erogazione.

ACQUA CALDA

Erogazione di acqua calda

Utilizzare la lancia del vapore per erogare acqua calda.

Non lasciare l'apparecchio incustodito durante l'erogazione di acqua calda.

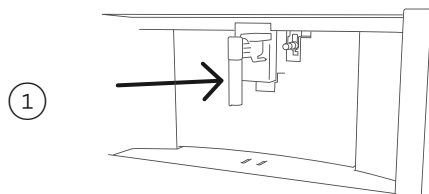

Assicurarsi che la lancia del vapore sia collegata correttamente alla macchina per il caffè.

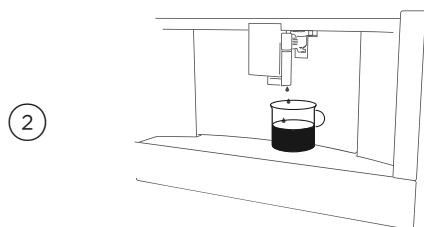

Posizionare un contenitore sotto il beccuccio. Posizionarlo il più vicino possibile per evitare schizzi.

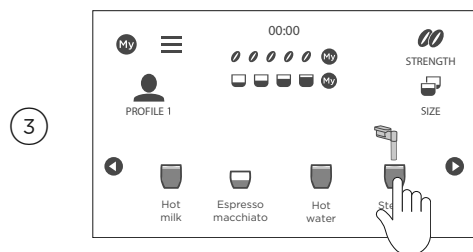

Selezionare **HOT WATER (ACQUA CALDA)** dalle opzioni bevande.

L'acqua calda inizia ad essere erogata dal beccuccio e si arresta automaticamente.

Per annullare

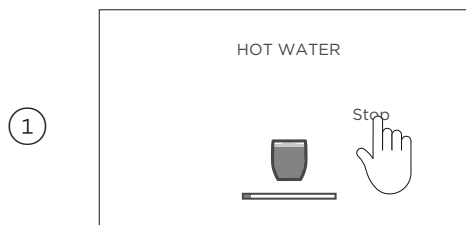

Toccare **STOP (ARRESTO)** in qualsiasi momento per interrompere l'erogazione.

IMPOSTAZIONI BEVANDE PERSONALIZZATE

Le bevande possono essere personalizzate modificando l'intensità e il formato del caffè erogato. È possibile salvare le impostazioni personalizzate delle bevande per un massimo di sei profili **MY**.

Selezionare il profilo **GUEST (OSPITE)** per preparare bevande utilizzando le impostazioni predefinite.

Selezione di un profilo

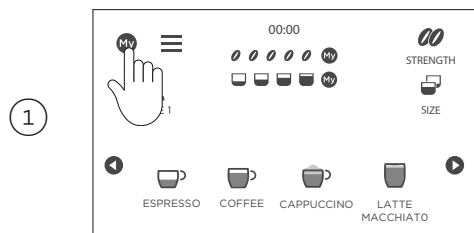

Premere **MY**

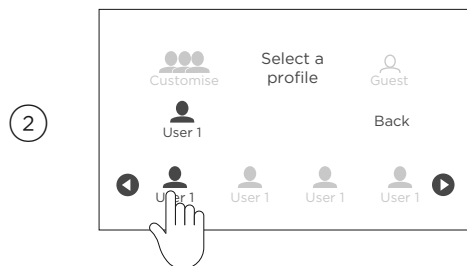

Selezionare il profilo desiderato, quindi premere **BACK (INDIETRO)** per tornare alla schermata iniziale.

È ora possibile modificare le opzioni delle bevande per il profilo selezionato.

IMPOSTAZIONI BEVANDE PERSONALIZZATE

Personalizzazione di un profilo

Assicurarsi che il profilo che si desidera personalizzare sia attivo. Il profilo corrente viene visualizzato nella schermata iniziale.

1

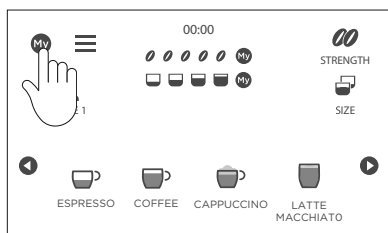

Dalla schermata iniziale, premere **MY**.

2

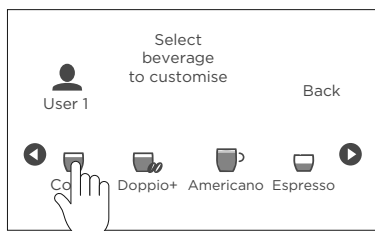

Selezionare una bevanda da personalizzare. Gli accessori corrispondenti devono essere collegati.

3

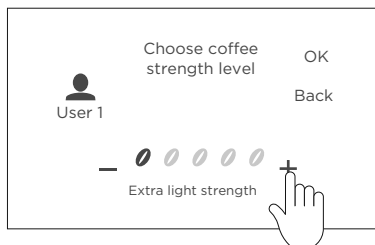

Impostare l'intensità del caffè desiderata, quindi premere **OK**.

4

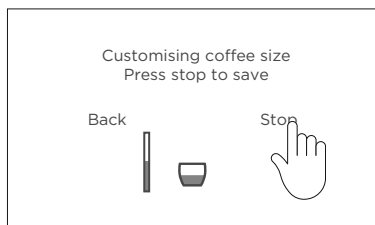

Impostare il formato di caffè desiderato e, per le bevande a base di latte, la quantità desiderata di latte.

Una volta raggiunto il formato desiderato, premere **STOP (ARRESTO)**.

5

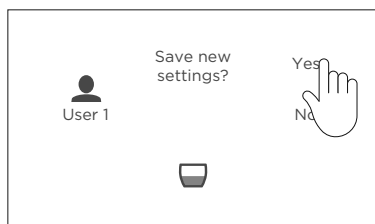

Premere **YES (Sì)** per salvare le nuove impostazioni, quindi premere **OK** per tornare alla schermata iniziale.

PERSONALIZZAZIONE DELLE BEVANDE

Formato delle bevande personalizzate

BEVANDA	STANDARD	PERSONALIZZATO
	ml	ml
Espresso	40	20 - 80
Lungo	160	115 - 250
Caffè	180	100 - 240
Espresso doppio	120	80 - 180
Acqua calda	250	20 - 420

IMPOSTAZIONI

Il menu delle impostazioni consente di:

- Sciacquare i beccucci del caffè con acqua
- Decalcificare la macchina per il caffè
- Installare o sostituire il filtro dell'acqua
- Visualizzare le impostazioni personalizzate delle bevande e ripristinare le impostazioni predefinite
- Modificare l'ora
- Impostare **AUTO START (AVVIO AUTOMATICO)** per accendere l'apparecchio ogni giorno a una determinata ora
- Regolare **AUTO OFF (SPEGNIMENTO AUTOMATICO)** per spegnere l'apparecchio dopo un certo periodo di tempo
- Accendere o spegnere lo scaldavvate
- Attivare o disattivare **ENERGY SAVING (RISPARMIO ENERGETICO)** per ridurre il consumo energetico
- Regolare la temperatura dell'acqua utilizzata per preparare il caffè
- Regolare l'impostazione della durezza dell'acqua
- Modificare la lingua del display
- Attivare o disattivare gli indicatori acustici
- Accendere o spegnere le spie luminose
- Regolare lo sfondo del display
- Attivare o disattivare **DEMO MODE (MODALITÀ DEMO)** (solo per la manutenzione)
- Ripristinare tutte le impostazioni sui valori predefiniti di fabbrica
- Visualizzare le statistiche del dispositivo

IMPOSTAZIONI

Modifica delle impostazioni

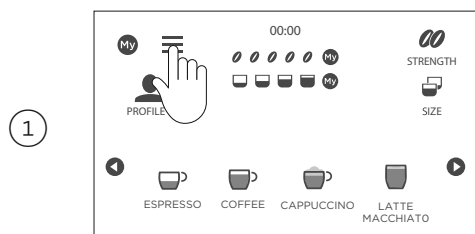

Toccare **☰** per accedere al menu delle impostazioni.

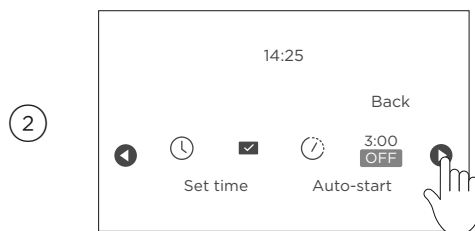

Toccare **◀** o **▶** per scorrere fino all'impostazione desiderata.

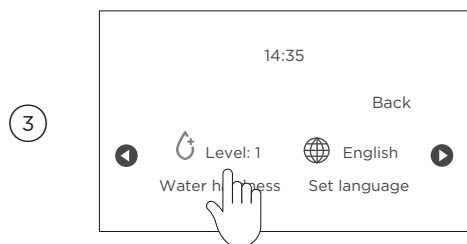

Toccare l'impostazione da regolare o selezionare **✓** per attivarla o disattivarla.

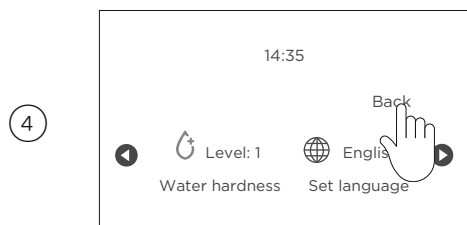

Toccare **BACK (INDIETRO)** per uscire dal menu e tornare alla schermata iniziale.

AVVIO AUTOMATICO

Avvio automatico

È possibile impostare **AUTO START (AVVIO AUTOMATICO)** in modo che l'apparecchio sia pronto a una determinata ora del giorno (ad esempio al mattino) per consentire di preparare immediatamente il caffè.

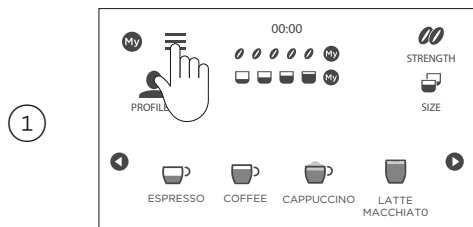

Per attivare **AUTO START (AVVIO AUTOMATICO)**, occorre impostare correttamente l'ora.

Se l'interruttore di alimentazione è spento, le impostazioni di **AUTO START (AVVIO AUTOMATICO)** vengono cancellate.

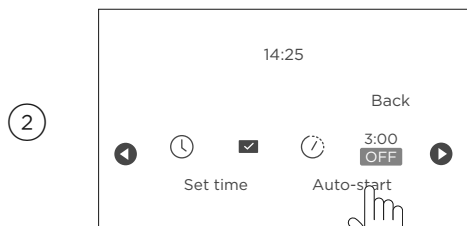

Premere  per accedere al menu delle impostazioni.



Toccare  o  fino a visualizzare **AUTO START (AVVIO AUTOMATICO)** sul display.

Selezionare **AUTO START (AVVIO AUTOMATICO)**.

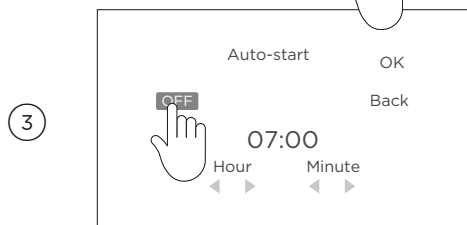

Toccare **OFF** per attivare **AUTO START (AVVIO AUTOMATICO)**, quindi impostare l'orario desiderato. La macchina per il caffè si accende automaticamente e si riscalda all'ora impostata.

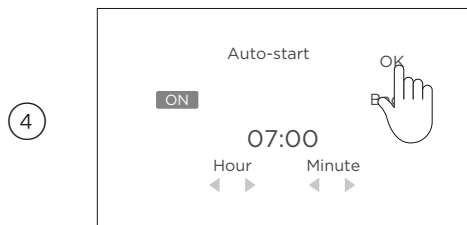

Toccare **OK** per confermare, quindi **BACK (INDIETRO)** per uscire dal menu delle impostazioni.

Per annullare

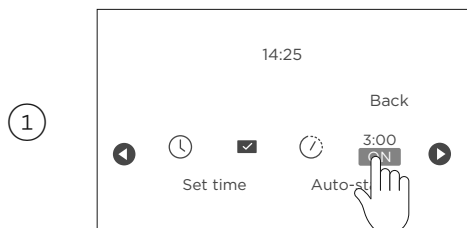

Accedere al menu delle impostazioni e selezionare **AUTO START (AVVIO AUTOMATICO)**.

Toccare **ON** per disattivare **AUTO START (AVVIO AUTOMATICO)**, quindi **BACK (INDIETRO)** per uscire.

CURA E PULIZIA

- Non usare solventi, detersivi abrasivi o alcol per pulire la macchina del caffè. Non occorre usare prodotti chimici per pulire la macchina.
- Nessuno dei componenti dell'apparecchio può essere lavato in lavastoviglie ad eccezione del contenitore del latte.
- Non usare oggetti metallici per rimuovere depositi di caffè perché potrebbero graffiare le superfici in plastica o metallo.

Svuotamento del contenitore dei fondi caffè e del vassoio antigoccia

Quando il contenitore dei fondi di caffè è pieno, è necessario svuotarlo e pulirlo prima di poter continuare a utilizzare l'apparecchio. Anche se il contenitore dei fondi di caffè non si riempie, è necessario svuotarlo e pulirlo regolarmente. Si consiglia di farlo ogni due giorni.

Per svuotare

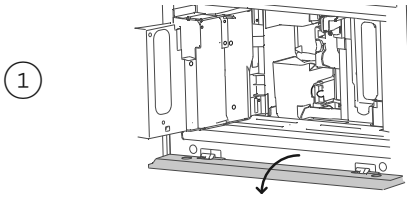

Sul display verrà visualizzato il messaggio **EMPTY GROUNDS CONTAINER (SVUOTARE CONTENITORE DEI FONDI)**.

Aprire lo sportello e abbassare il pannello inferiore per accedere al vassoio antigoccia e al contenitore dei fondi.

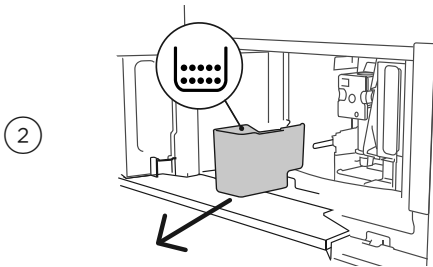

Rimuovere il contenitore dei fondi, svuotarlo e pulirlo. Assicurarsi di rimuovere tutti i residui di caffè utilizzando la spatola o il pennello in dotazione.

Riposizionare il vassoio antigoccia e il contenitore dei fondi di caffè e chiudere lo sportello dell'apparecchio.

Svuotamento del vassoio antigoccia

Il vassoio antigoccia è dotato di un indicatore di livello rosso. Quando l'indicatore sporge, il vassoio antigoccia deve essere svuotato e pulito per evitare fuoriuscite d'acqua.

1

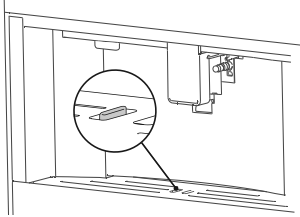

Controllare il vassoio antigoccia. Se l'indicatore rosso sporge, è necessario svuotarlo.

2

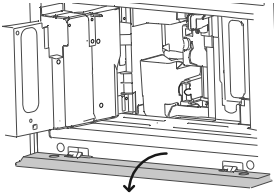

Aprire lo sportello e abbassare il pannello inferiore per accedere al vassoio antigoccia e al contenitore dei fondi.

3

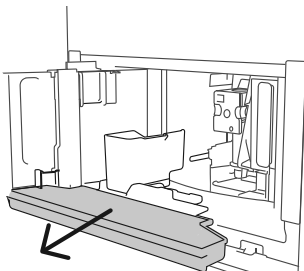

Rimuovere il vassoio antigoccia e il contenitore dei fondi, svuotarli e pulirli.

Quando si rimuove il vassoio antigoccia, è necessario svuotare anche il contenitore dei fondi, anche se contiene solo pochi fondi. In caso contrario, il contenitore dei fondi potrebbe riempirsi più del previsto al successivo utilizzo dell'apparecchio.

Pulizia interna della macchina per il caffè

Prima di pulire le parti interne, l'apparecchio deve essere spento (vedere sezione 'Spegnimento della macchina per il caffè') e scollegato dalla presa di corrente. Non immergere mai l'apparecchio in acqua.

Controllare regolarmente (circa una volta al mese) che l'interno dell'apparecchio non sia sporco. Per accedere all'interno della macchina per il caffè, rimuovere il contenitore dei fondi e il vassoio antigoccia.

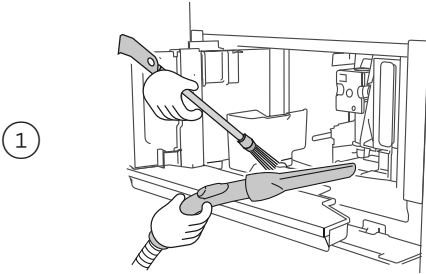

Se necessario, rimuovere i depositi di caffè con il pennello in dotazione e una spugna. Rimuovere i residui rimanenti con un aspirapolvere.

Pulizia dell'imbuto del caffè premacinato

Controllare regolarmente (circa una volta al mese) che l'imbuto del caffè premacinato non sia ostruito. Se necessario, rimuovere i depositi di caffè con il pennello in dotazione.

Pulizia del serbatoio dell'acqua

Pulire regolarmente il serbatoio dell'acqua (circa una volta al mese) e tutte le volte che si sostituisce il filtro addolcitore dell'acqua (se presente).

Pulire l'apparecchio con un panno umido e un liquido per piatti, quindi risciacquarlo accuratamente prima di ricaricarlo e riaccenderlo.

Se è presente il filtro dell'acqua, rimuoverlo e risciacquarlo con acqua corrente pulita. Dopo averlo riposizionato, sarà necessario far funzionare la macchina una volta per riattivare il filtro.

CURA E PULIZIA

Pulizia dei beccucci del caffè

1

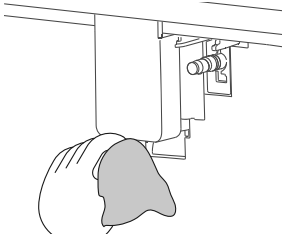

Pulire regolarmente i beccucci del caffè con una spugna o un panno.

2

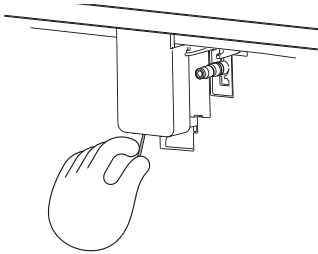

Verificare che i fori nei beccucci del caffè non siano ostruiti. Se necessario, rimuovere i depositi di caffè con uno stuzzicadenti.

Pulizia dell'infusore

L'infusore deve essere pulito almeno una volta al mese.

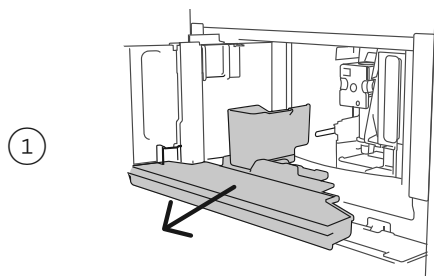

Rimuovere il vassoio antigoccia e il contenitore dei fondi di caffè.

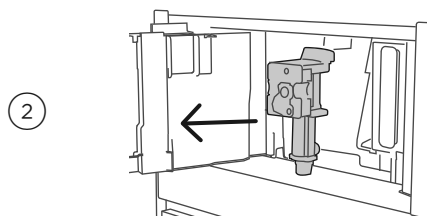

Premere verso l'interno i due pulsanti colorati di rilascio presenti sull'infusore e tirare per rimuoverlo.

Immergere l'infusore in acqua per circa cinque minuti, quindi risciacquare.

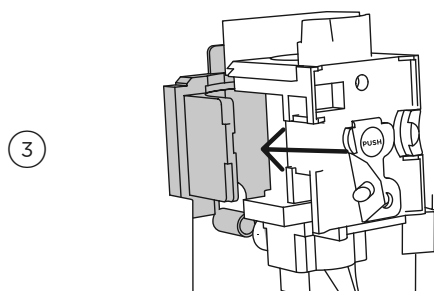

Dopo la pulizia, riposizionare l'infusore facendolo scorrere sul supporto interno e sul perno nella parte inferiore, quindi spingere il simbolo **PUSH (SPINTA)** fino a farlo scattare in posizione.

Riposizionare il vassoio antigoccia e il contenitore dei fondi.

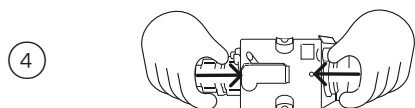

Se si hanno difficoltà a reinserire l'infusore, potrebbe essere necessario regolarlo leggermente spingendo dall'alto e dal basso.

- L'infusore non deve essere rimosso quando l'apparecchio è acceso. Non utilizzare forza per rimuovere l'infusore.
- Non utilizzare detergente per i piatti per pulire l'infusore, in quanto rimuoverebbe il lubrificante all'interno del pistone.
- Durante il reinserimento, assicurarsi che i due pulsanti di rilascio siano scattati in posizione.

CURA E PULIZIA

Pulizia del contenitore del latte

Ogni volta che occorre riempire il contenitore del latte, smontarlo e pulire i componenti.

Lavare accuratamente tutti i componenti con acqua calda e detersivo per piatti. Tutti i componenti, ad eccezione del rivestimento termico, sono lavabili in lavastoviglie.

Ogni volta che si riempie il contenitore del latte, pulire anche la bocchetta di collegamento del vapore con una spugna per rimuovere eventuali residui di latte.

Quando si prepara un certo numero di cappuccini o caffè macchiati, pulire il contenitore del latte dopo aver preparato l'ultima bevanda.

Il rivestimento termico non deve essere riempito o immerso in acqua. Pulire utilizzando solo un panno umido.

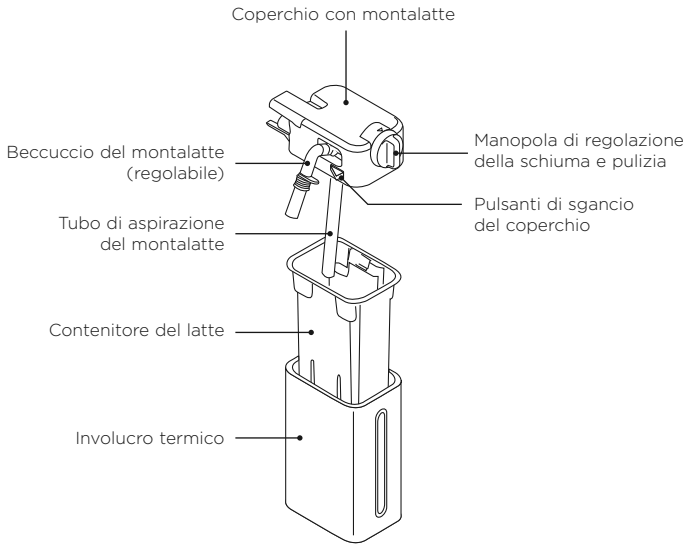

CURA E PULIZIA

1

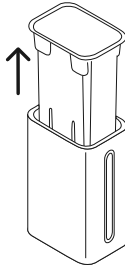

Rimuovere il contenitore del latte dall'involucro termico, tenendolo per i due appigli laterali.

2

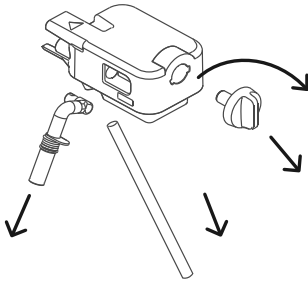

Rimuovere il beccuccio del latte e il tubo di aspirazione. Ruotare la manopola di regolazione della schiuma in senso orario fino alla posizione **INSERT (INSERISCI)** ed estrarla.

3

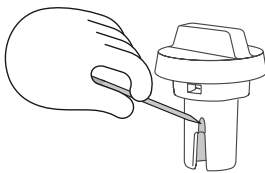

Assicurarsi che non vi siano residui di latte nella cavità e nella scanalatura sotto la manopola. Se necessario, raschiare con uno stuzzicadenti per rimuoverli.

Sciacquare la parte interna della manopola di regolazione della schiuma e il foro del connettore del montalatte.

4

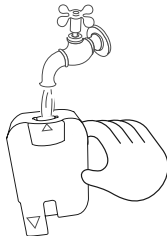

Controllare che il tubo di aspirazione e il beccuccio non siano ostruiti.

Riposizionare tutti i componenti. Riposizionare la manopola (allineando la freccia con il contrassegno **INSERT (INSERISCI)**) e reinserire il beccuccio e il tubo di aspirazione del latte.

Pulizia del montalatte

Ogni volta che si utilizza il contenitore del latte, sarà necessario eseguire un ciclo di pulizia per pulire i componenti del montalatte.

1

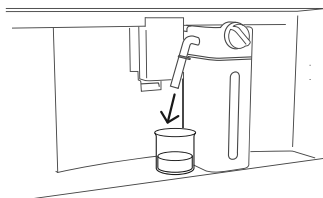

Lasciare il contenitore del latte nella macchina (non è necessario svuotarlo).

Posizionare una tazza o un altro contenitore sotto il beccuccio.

2

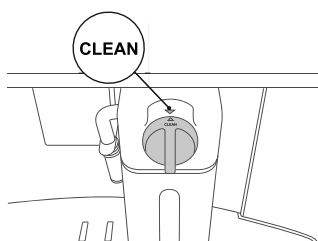

Ruotare la manopola di regolazione su **CLEAN (PULIZIA)**.

Sullo schermo verrà visualizzato il messaggio **CLEANING MILK CONTAINER UNDERWAY (PULIZIA DEL CONTENITORE DEL LATTE IN CORSO)**.

3

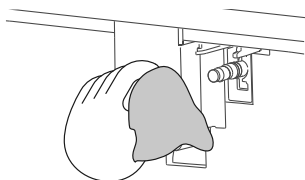

Al termine del ciclo di pulizia, rimuovere il contenitore del latte e pulire la bocchetta di collegamento del vapore con una spugna.

Il contenitore del latte può essere conservato in frigorifero o, se vuoto, smontato per un'ulteriore pulizia.

- Quando si prepara un certo numero di cappuccini o caffè macchiati, pulire il contenitore del latte solo dopo aver preparato l'ultima bevanda. Per procedere con la preparazione delle bevande successive, quando viene visualizzato il messaggio **CLEAN (PULIZIA)**, premere **BACK (INDIETRO)**.
- Se il contenitore del latte non viene pulito,  viene visualizzato sullo schermo per ricordare che è necessario pulirlo.
- In alcuni casi, prima di procedere alla pulizia è necessario attendere che l'apparecchio si riscaldi.

Quando si puliscono i tubi interni del contenitore del latte, dal beccuccio del montalatte potrebbe fuoriuscire un po' di acqua calda e vapore. Fare attenzione per evitare ustioni dovute a spruzzi d'acqua calda.

CURA E PULIZIA

Pulizia della lancia del vapore

Pulire la lancia del vapore dopo ogni utilizzo per evitare l'accumulo di residui di latte ed evitare che si ostruisca.

Lavare accuratamente tutte le parti del beccuccio con una spugna e acqua calda.

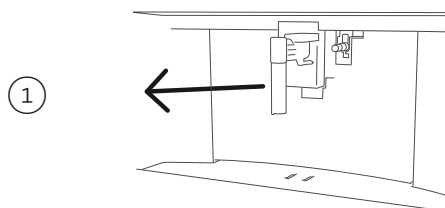

Posizionare un contenitore sotto la lancia del vapore ed erogare una piccola quantità di acqua.

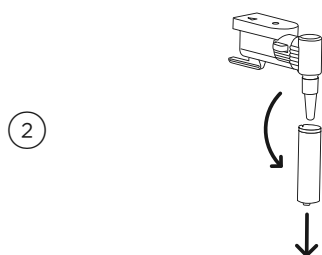

Attendere alcuni minuti che il beccuccio si raffreddi, quindi estrarlo.

Tenere il beccuccio con una mano e con l'altra ruotare l'estremità del beccuccio e tirarlo verso il basso.

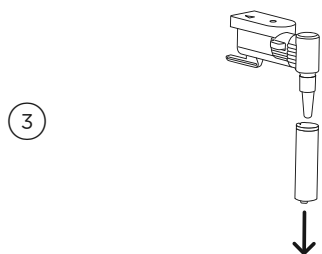

Rimuovere la bocchetta di collegamento del vapore tirandola verso il basso.

Controllare che il foro nell'ugello di collegamento non sia ostruito. Se necessario, pulire con uno stuzzicadenti.

Riposizionare tutti i componenti. Inserire la bocchetta per il collegamento del vapore, quindi il beccuccio della lancia del vapore spingendolo verso l'alto e ruotandolo in senso orario fino a quando non è saldamente in posizione.

CURA E PULIZIA

Risciacquo della macchina per il caffè

Utilizzare il ciclo **RINSING (RISCIACQUO)** per erogare acqua calda dai beccucci del caffè e dalla lancia del vapore in modo da pulire e riscaldare il circuito interno dell'apparecchio.

Se l'apparecchio non viene utilizzato per più di quattro giorni, una volta riacceso si consiglia di eseguire tre risciacqui prima dell'uso.

Dopo la pulizia, è normale che il contenitore dei fondi contenga acqua.

Non eseguire questo ciclo senza aver prima inserito un contenitore sotto i beccucci del caffè e dell'acqua.

Non lasciare l'apparecchio incustodito durante l'erogazione di acqua calda.

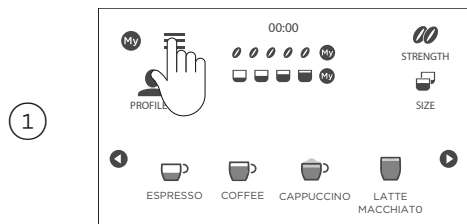

Toccare **≡** per accedere al menu delle impostazioni.

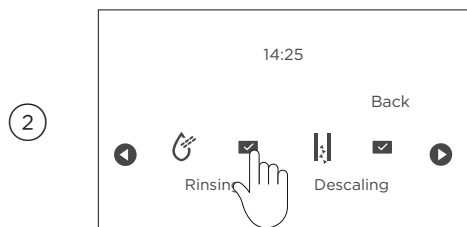

Toccare **◀** o **▶** per scorrere fino a **RINSING (RISCIACQUO)**, quindi premere **✓** per avviare.

Dopo alcuni secondi, dai beccucci del caffè verrà erogata acqua calda.

Al termine del ciclo, il display torna alla schermata iniziale.

Per annullare

Toccare **CANCEL (ANNULLA)** in qualsiasi momento per interrompere il ciclo di risciacquo.

DECALCIFICAZIONE

Per risultati ottimali, decalcificare la macchina per caffè prima possibile dopo la visualizzazione dell'avviso di decalcificazione. Il processo di decalcificazione richiede circa 45 minuti.

Occorre un contenitore da 2,5 L in cui raccogliere l'acqua. Assicurarsi che il beccuccio di erogazione dell'acqua sia montato durante questo processo.

Prestare attenzione durante l'utilizzo della soluzione anticalcare e durante il ciclo di decalcificazione. Si consiglia di indossare dei guanti durante questo processo ed evitare il contatto con la pelle.

Non lasciare l'apparecchio incustodito durante il risciacquo o lo svuotamento.

Per eseguire la decalcificazione

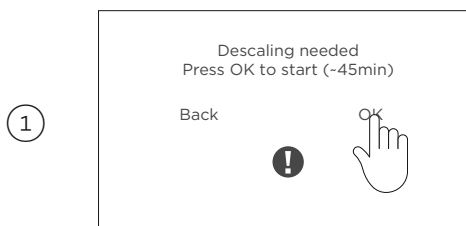

Sullo schermo verrà visualizzato il messaggio **DESCALING NEEDED (DECALCIFICAZIONE NECESSARIA)**. Premere **OK** per avviare immediatamente la procedura o **BACK (INDIETRO)** per avviarla in seguito. Per avviare il ciclo successivamente, andare al menu impostazioni.

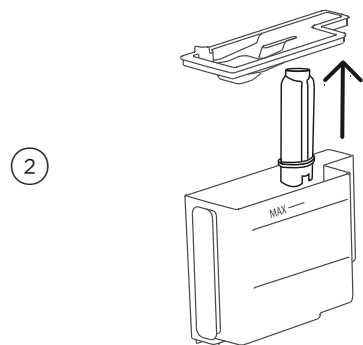

Seguire le istruzioni visualizzate sullo schermo.

Rimuovere il serbatoio dell'acqua e il filtro dell'acqua (se montato) e svuotarli.

Premere **NEXT (AVANTI)**.

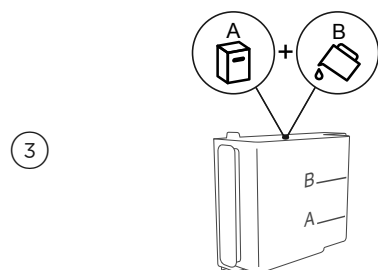

Aggiungere la soluzione anticalcare nel serbatoio dell'acqua seguendo le istruzioni visualizzate sullo schermo. Riposizionare il serbatoio dell'acqua nell'apparecchio.

Premere **NEXT (AVANTI)**.

DECALCIFICAZIONE

4

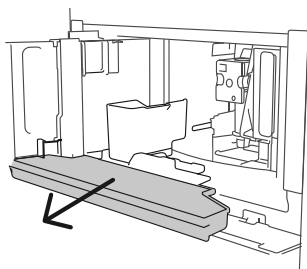

Svuotare il contenitore dei fondi e il vassoio antigoccia e riposizionarli.

5

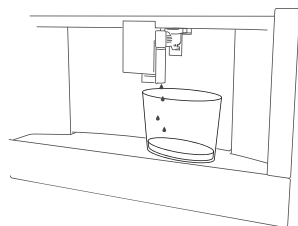

Posizionare un contenitore da 2,5 L sotto i beccucci del caffè e dell'acqua. Premere **OK** per avviare, quindi ✓ per confermare che è stata aggiunta la soluzione anticalcare.

Inizia la procedura di decalcificazione.

Risciacquo

Dopo aver eseguito la decalcificazione, occorre effettuare almeno due cicli di risciacquo per assicurarsi che la soluzione anticalcare sia stata completamente eliminata dai circuiti interni della macchina per il caffè.

1

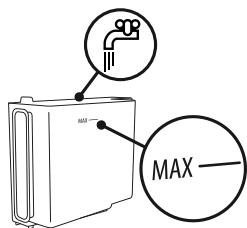

Dopo circa 25 minuti, la procedura si interrompe.

Svuotare il contenitore e rimuovere e risciacquare il serbatoio dell'acqua.

Riempire il serbatoio con acqua pulita fino al livello **MAX** e riposizionarlo.

2

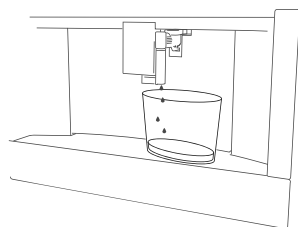

Riposizionare il contenitore da 2,5 L sotto i beccucci del caffè e dell'acqua. Premere **OK** per avviare.

Inizia la procedura di risciacquo.

DECALCIFICAZIONE

Quando l'acqua nel serbatoio è esaurita, svuotare completamente il contenitore prima di eseguire il secondo ciclo di risciacquo.

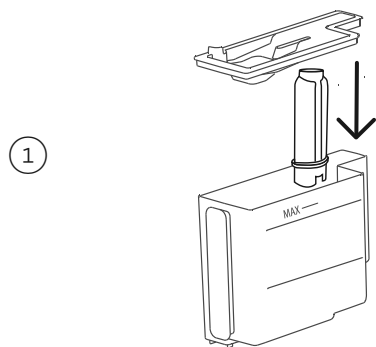

Rimuovere e risciacquare il serbatoio dell'acqua.

Riposizionare il filtro dell'acqua (se utilizzato) e riempire il serbatoio fino al livello **MAX**. Premere **NEXT (AVANTI)**.

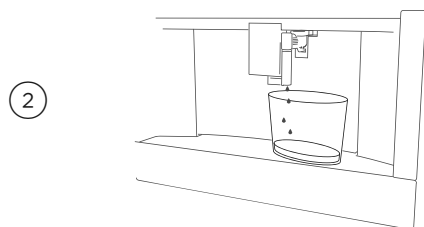

Riposizionare il contenitore da 2,5 L sotto i beccucci del caffè e dell'acqua.

Premere **OK** per avviare.

Inizia di nuovo la procedura di risciacquo.

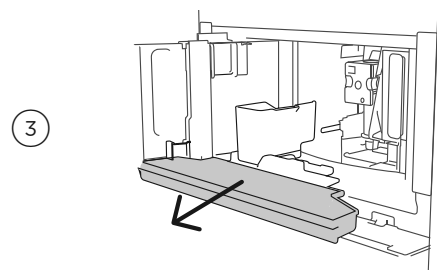

Al termine del risciacquo, svuotare il contenitore dei fondi e il vassoio antigoccia e riposizionarli.

La procedura di decalcificazione è stata completata e la macchina per il caffè è pronta per essere utilizzata di nuovo.

- Se il ciclo di decalcificazione non viene completato correttamente, ad esempio a causa di un'interruzione dell'alimentazione, si consiglia di ripetere il ciclo.
- Se il serbatoio dell'acqua non è stato riempito fino al livello **MAX**, potrebbe essere necessario eseguire un terzo risciacquo per assicurarsi che la soluzione anticalcare sia stata completamente lavata dai circuiti interni della macchina. Prima di iniziare il ciclo di risciacquo, ricordarsi di svuotare il vassoio antigoccia.
- Dopo la procedura di decalcificazione, è normale che il contenitore dei fondi contenga acqua.
- Se l'acqua della propria zona è molto dura, l'avviso di decalcificazione potrebbe apparire a intervalli molto brevi. Ciò fa parte del normale funzionamento.

FILTRO DELL'ACQUA

Alcuni modelli sono dotati di un filtro addolcitore d'acqua. Se questo non è il caso del proprio modello, si consiglia di acquistarne uno da un fornitore approvato.

Il filtro dura circa due mesi se l'apparecchio viene utilizzato regolarmente. Se la macchina per il caffè viene lasciata inutilizzata con il filtro installato, durerà al massimo tre settimane.

Installazione del filtro

Rimuovere il filtro dalla confezione.

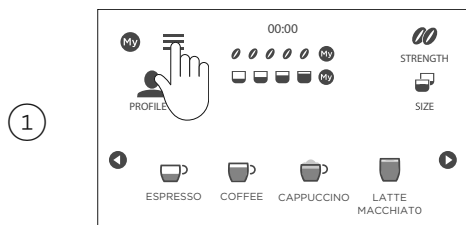

Premere

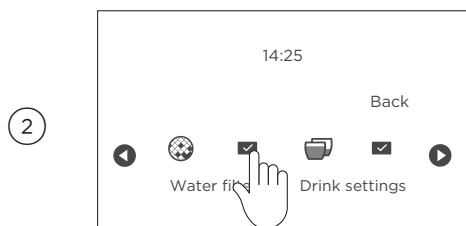

Premere o fino a visualizzare **WATER FILTER (FILTRO DELL'ACQUA)**.

Premere per accedere.

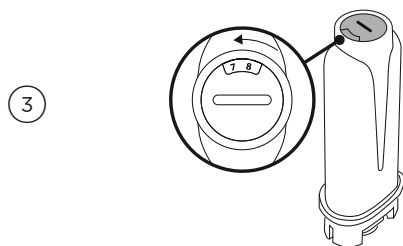

Seguire le istruzioni visualizzate sullo schermo. Ruotare il disco indicatore della data fino a visualizzare i due mesi dell'anno successivi. Premere **NEXT (AVANTI)**.

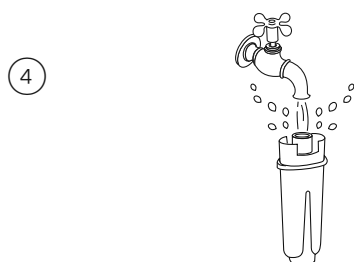

Per attivare il filtro, far scorrere l'acqua del rubinetto attraverso il foro del filtro, fino a quando l'acqua non fuoriesce dalle aperture laterali per più di un minuto.

Premere **NEXT (AVANTI)**.

FILTRO DELL'ACQUA

5

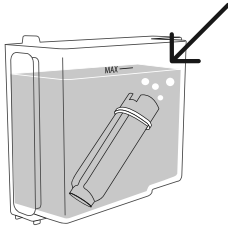

Rimuovere il serbatoio dell'acqua e riempirlo con acqua pulita. Posizionare il filtro nel serbatoio, immergendolo completamente per circa dieci secondi. Lasciare fuoriuscire eventuali bolle d'aria, quindi premere **NEXT (AVANTI)**.

6

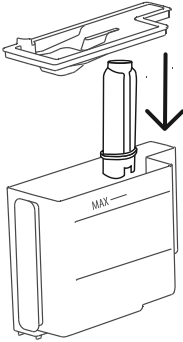

Inserire il filtro nell'alloggiamento del filtro, spingendolo fino in fondo. Riposizionare il coperchio del serbatoio, quindi riposizionare il serbatoio nell'apparecchio. Premere **NEXT (AVANTI)**.

7

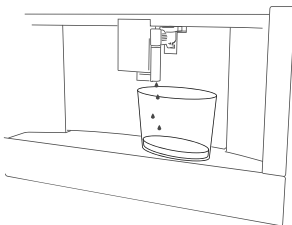

Posizionare un contenitore da 2,5 L sotto i beccucci del caffè e dell'acqua.

Premere **OK** per avviare.

Inizia la procedura di risciacquo. Al termine del risciacquo, la macchina per il caffè è pronta per l'uso.

Sostituzione del filtro

Sullo schermo verrà visualizzato il messaggio **REPLACE WATER FILTER (SOSTITUISCI IL FILTRO DELL'ACQUA)** quando è necessario un nuovo filtro. Rimuovere il vecchio filtro e seguire le istruzioni sopra riportate per montarne uno nuovo.

Si consiglia di sostituire il filtro ogni due mesi o se l'apparecchio non è stato utilizzato per tre settimane, anche se non dovesse essere visualizzato il messaggio **REPLACE WATER FILTER (SOSTITUISCI IL FILTRO DELL'ACQUA)**. A tale scopo, andare sull'impostazione **WATER FILTER (FILTRO DELL'ACQUA)** e selezionare **REPLACE WATER FILTER (SOSTITUISCI IL FILTRO DELL'ACQUA)**, quindi seguire le istruzioni visualizzate sullo schermo.





Rimozione del filtro

Per rimuovere il filtro, andare all'impostazione **WATER FILTER (FILTRO DELL'ACQUA)** e selezionare **REMOVE WATER FILTER (RIMUOVI FILTRO DELL'ACQUA)**. Seguire le istruzioni visualizzate sullo schermo per eseguire la rimozione.

AVVISI

MESSAGGIO VISUALIZZATO	POSSIBILE CAUSA	COSA FARE
Fill tank with fresh water (Riempire il serbatoio con acqua potabile)	Acqua insufficiente nel serbatoio.	Riempire il serbatoio con acqua e assicurarsi che sia inserito correttamente, spingendolo fino in fondo fino a farlo scattare in posizione.
Insert water tank (Inserire il serbatoio dell'acqua)	Il serbatoio non è in posizione corretta.	Inserire il serbatoio correttamente e premere fino in fondo.
Empty grounds container (Svuotare il contenitore dei fondi)	Il contenitore dei fondi è pieno.	Svuotare il contenitore dei fondi e il vassoio antigoccia, pulirli e riporli nell'apparecchio. Nota: quando si rimuove il vassoio antigoccia, è necessario svuotare il contenitore dei fondi, anche se contiene pochi fondi. Se ciò non viene fatto, durante la preparazione delle bevande successive il contenitore dei fondi può riempirsi più del previsto e intasare l'apparecchio.
Insert grounds container (Inserire il contenitore dei fondi)	Dopo la pulizia, il contenitore dei fondi non è stato reinserito.	Rimuovere il vassoio antigoccia e inserire il contenitore dei fondi del caffè.
Add pre-ground coffee, coffee max. 1 Measure (Aggiungere il caffè premacinato, max.1 misurino per caffè)	È stata selezionata la funzione 'pre-ground coffee' (caffè premacinato) senza inserire caffè premacinato nell'imbuto.	Mettere il caffè premacinato nell'imbuto e ripetere la consegna.
	L'imbuto del caffè pre-macinato è intasato.	
Add coffee, coffee max. 1 Measure (Aggiungere caffè, max. 1 misurino per caffè)	È stata richiesta la preparazione di un caffè lungo con caffè premacinato.	Mettere il caffè premacinato nell'imbuto e premere OK per continuare e completare la consegna.
Fill beans container (Riempire il contenitore dei chicchi di caffè)	I chicchi di caffè sono esauriti.	Riempire il contenitore dei chicchi di caffè.
Select a milder taste or reduce pre-ground coffee quantity (Selezionare un gusto più lieve o ridurre la quantità di caffè premacinato)	È stato utilizzato troppo caffè.	Selezionare un'intensità più lieve premendo STRENGTH (INTENSITÀ) o ridurre la quantità di caffè premacinato (massimo un misurino).

AVVISI

MESSAGGIO VISUALIZZATO	POSSIBILE CAUSA	COSA FARE
<p>Ground too fine. Adjust mill 1 click while in operation (Macinatura troppo fine. Regolare il macinino di 1 clic mentre è in funzione)</p>	<p>La macinatura è troppo fine e il caffè viene erogato troppo lentamente o per niente.</p>	<p>Ripetere l'erogazione del caffè e ruotare la manopola di regolazione della macinatura di uno scatto in senso orario verso 7 mentre il macinino è in funzione. Se dopo aver preparato almeno due caffè, la consistenza è ancora troppo lenta, ripetere la procedura di correzione ruotando la manopola di regolazione della macinatura di un altro clic fino a quando il risultato non è corretto (vedere sezione 'Regolazione del macinino'). Se il problema persiste, assicurarsi che il serbatoio dell'acqua sia completamente inserito.</p>
<p>GENERAL ALARM: REFER TO USER MANUAL (ALLARME GENERALE: FARE RIFERIMENTO AL MANUALE UTENTE)</p>	<p>L'interno dell'apparecchio è molto sporco.</p>	<p>Pulire accuratamente l'interno dell'apparecchio, come descritto nella sezione 'Cura e pulizia'. Se il messaggio continua a essere visualizzato dopo la pulizia, contattare l'assistenza clienti.</p>
	<p>L'apparecchio deve essere decalcificato e/o il filtro deve essere sostituito.</p>	<p>La procedura di decalcificazione descritta nella sezione 'Decalcificazione' deve essere eseguita e/o il filtro deve essere sostituito o rimosso come descritto nella sezione 'Filtro dell'acqua'.</p>
	<p>I tubi all'interno del contenitore del latte devono essere puliti.</p>	<p>Ruotare la manopola di regolazione della schiuma su CLEAN (PULIZIA).</p>
	<p>Il filtro deve essere sostituito.</p>	<p>Sostituire o rimuovere il filtro come descritto nella sezione 'Filtro dell'acqua'.</p>
	<p>La macchina deve essere decalcificata.</p>	<p>È necessario eseguire la procedura di decalcificazione descritta nella sezione .</p>
	<p>La funzione di avvio automatico è abilitata.</p>	<p>Per disattivare la funzione, fare riferimento alle istruzioni riportate in 'Avvio automatico'.</p>
	<p>La funzione Risparmio energetico è attivata.</p>	<p>Per disattivare il risparmio energetico, fare riferimento alle istruzioni riportate nella sezione 'Impostazioni'.</p>

AVVISI

MESSAGGIO VISUALIZZATO	POSSIBILE CAUSA	COSA FARE
Insert water spout (Inserire il beccuccio dell'acqua)	Il beccuccio dell'acqua calda non è inserito o non è inserito correttamente.	Inserire il beccuccio dell'acqua fino in fondo.
Insert milk container (Inserire il contenitore del latte)	Il contenitore del latte non è inserito correttamente.	Inserire il contenitore del latte fino in fondo.
Insert infuser assembly (Inserire il gruppo infusore)	L'infusore non è stato riposizionato dopo la pulizia.	Inserire l'infusore come descritto nella sezione 'Pulizia dell'infusore'.
Water circuit empty press OK to start filling process (Circuito dell'acqua vuoto, premere OK per avviare il processo di riempimento)	Il circuito dell'acqua è vuoto.	Premere OK per erogare acqua dal beccuccio fino a quando non fuoriesce normalmente. L'erogazione si interrompe automaticamente. Se il problema persiste, assicurarsi che il serbatoio dell'acqua sia completamente inserito.
Press OK to start cleaning process or turn milk froth adjustment dial (Premere OK per avviare il processo di pulizia o ruotare la manopola di regolazione della schiuma)	Il contenitore del latte è stato inserito con la manopola di regolazione della schiuma su CLEAN (PULIZIA) .	Per procedere con la funzione CLEAN (PULIZIA) , premere OK , altrimenti ruotare la manopola di regolazione della schiuma su una delle posizioni del latte.
Turn dial to CLEAN position to start cleaning (Ruotare la manopola su CLEAN (PULIZIA) per avviare la procedura di pulizia)	Il latte è stato erogato di recente e i tubi all'interno del contenitore del latte devono essere puliti.	Ruotare la manopola di regolazione della schiuma su CLEAN (PULIZIA) .
Turn the milk froth adjustment dial to milk position (Ruotare la manopola di regolazione della schiuma su preparazione latte)	Il contenitore del latte è stato inserito con la manopola di regolazione della schiuma su CLEAN (PULIZIA) .	Ruotare la manopola nella posizione desiderata per la schiuma.
Descaling needed press OK to start (~45min) (Decalcificazione necessaria, premere OK per iniziare (~45min))	La macchina deve essere decalcificata.	Premere OK per avviare la decalcificazione o BACK (INDIETRO) per eseguire la pulizia anticalcare in un secondo momento. È necessario eseguire la procedura di decalcificazione descritta nella sezione 'Decalcificazione'.
Replace water filter press OK to start (Sostituire il filtro dell'acqua, premere OK per avviare la procedura)	Il filtro addolcitore dell'acqua deve essere sostituito.	Premere OK per sostituire o rimuovere il filtro, oppure BACK (INDIETRO) per eseguire la procedura in un secondo momento. Seguire le istruzioni riportate nella sezione 'Filtro dell'acqua'.

RISOLUZIONE DEI PROBLEMI

PROBLEMA	POSSIBILE CAUSA	COSA FARE
Il caffè non è caldo	Le tazze non sono state preriscaldate.	Scaldare le tazze sciacquandole con acqua calda (Nota: è possibile utilizzare la funzione acqua calda).
	L'infusore si è raffreddato perché sono trascorsi da due a tre minuti dalla preparazione dell'ultimo caffè.	Prima di preparare il caffè, riscaldare l'infusore sciacquandolo con la funzione di risciacquo (vedere sezione 'Risciacquo della macchina per il caffè').
	La temperatura impostata per il caffè è bassa.	Impostare una temperatura del caffè più alta nel menu (vedere sezione 'Impostazioni').
Il caffè è debole o non abbastanza cremoso	Il caffè è macinato troppo grossolanamente.	Mentre il macinino è in funzione, ruotare la manopola di regolazione della macinatura di uno scatto in senso antiorario verso 1. Continuare con un clic alla volta fino a raggiungere il risultato desiderato. L'effetto è visibile solo dopo aver erogato due caffè (vedere sezione 'Regolazione del macinino'). Se il caffè non è ancora rispondente al proprio gusto, provare a utilizzare un caffè di marca diversa.
Il caffè viene erogato troppo lentamente o una goccia alla volta	Il caffè è macinato troppo finemente.	Ruotare la manopola di regolazione della macinatura di uno scatto in senso orario verso 7 mentre il macinino è in funzione. Continuare con un clic alla volta fino a raggiungere il risultato desiderato. L'effetto è visibile solo dopo aver erogato due caffè (vedere sezione 'Regolazione del macinino').
Il caffè non fuoriesce da uno o da entrambi i beccucci	I beccucci del caffè sono ostruiti.	Pulire i beccucci con uno stuzzicadenti.
L'apparecchio non eroga caffè	L'apparecchio ha rilevato la presenza di impurità nei circuiti interni. Sullo schermo viene visualizzato il messaggio CLEANING UNDERWAY (PULIZIA IN CORSO) .	Attendere che l'apparecchio sia nuovamente pronto per l'uso e risSelected la bevanda desiderata. Contattare il servizio clienti se il problema persiste.

RISOLUZIONE DEI PROBLEMI

PROBLEMA	POSSIBILE CAUSA	COSA FARE
L'apparecchio non si accende	Non è collegato alla presa di rete.	Collegare alla presa di rete.
	L'interruttore principale sul lato della macchina per il caffè non è acceso.	Premere l'interruttore principale.
	L'interruttore on/off non è acceso.	Premere 
Impossibile estrarre l'infusore	L'apparecchio non è stato spento correttamente.	Spegnere l'apparecchio premendo il pulsante standby (vedere sezione 'Spegnimento della macchina per il caffè').
Al termine della decalcificazione, l'apparecchio richiede un terzo risciacquo	Durante i due cicli di risciacquo, il serbatoio dell'acqua non è stato riempito fino al livello MAX.	Seguire le istruzioni visualizzate sul display dopo aver svuotato il vassoio antigoccia per evitare fuoriuscite d'acqua.
Il latte non fuoriesce dal beccuccio	Il coperchio del contenitore del latte è sporco.	Pulire il coperchio del contenitore del latte come descritto nella sezione 'Pulizia del contenitore del latte'.
Il latte contiene grosse bolle, spruzza fuori dal beccuccio del latte o c'è poca schiuma	Il latte non è abbastanza freddo o non è leggero o scremato.	Utilizzare latte leggero o scremato a temperatura di frigorifero (circa 5°C). Se il risultato non è quello desiderato, provare a utilizzare latte di marca diversa.
	La manopola di regolazione della schiuma non è regolata correttamente.	Effettuare la regolazione seguendo le istruzioni riportate nella sezione 'Regolazione del livello della schiuma'.
	Il coperchio del contenitore del latte o la manopola di regolazione della schiuma sono sporchi.	Pulire il coperchio del contenitore del latte e la manopola di regolazione della schiuma come descritto nella sezione 'Pulizia del contenitore del latte'.
	La bocchetta di collegamento acqua calda/vapore è sporca.	Pulire l'ugello di collegamento. Consultare 'Cura e pulizia'.
La macchina emette rumori o piccoli spruzzi di vapore quando non viene utilizzata	La macchina è pronta per l'uso, o è stata spenta di recente, e la condensa sta gocciolando nel vaporizzatore caldo.	Ciò fa parte del normale funzionamento. Per limitare questo problema, svuotare il vassoio antigoccia.

GARANZIA E ASSISTENZA

Prima di contattare l'assistenza o il servizio clienti

Controllare quali sono gli interventi che si possono effettuare autonomamente. Fare riferimento alle istruzioni di installazione e alla guida dell'utente e verificare che:

- ① Il prodotto sia correttamente installato.
- ② Si abbia familiarità con il normale funzionamento dell'apparecchio.

Se, dopo aver verificato questi due punti, si necessita ancora di assistenza o di pezzi di ricambio, fare riferimento al libretto di Assistenza e garanzia per maggiori dettagli sulla garanzia del prodotto, contattare il Centro di assistenza autorizzato più vicino, il Servizio clienti, o contattare l'azienda tramite il sito Web fisherpaykel.com.

Completare e conservare per riferimenti successivi:

Modello _____

Numero seriale _____

Data di acquisto _____

Acquirente _____

Rivenditore _____

Provincia _____

Città _____

Paese _____

FISHERPAYKEL.COM

© Fisher & Paykel Appliances 2023. Tutti i diritti riservati.

I modelli illustrati in questa guida potrebbero non essere disponibili in tutti i paesi ed essere soggetti a variazioni in qualsiasi momento.

Le specifiche contenute in questa guida si riferiscono a prodotti e modelli specifici descritti al momento della data di uscita sul mercato. In conformità alla nostra politica aziendale, improntata al miglioramento continuo dei prodotti, le suddette specifiche sono passibili di modifiche nel tempo.

Per dettagli aggiornati sulla disponibilità di modelli e funzionalità nel vostro paese, si consiglia di visitare il nostro sito Web oppure di rivolgersi al proprio rivenditore locale Fisher & Paykel.

431348A 02.23